

DSJ2011
Digital Signage Japan
デジタルサイネージ ジャパン

出展マニュアル

Exhibitor Services Manual

会期： 2011年6月8日(水)～10日(金)

会場： 幕張メッセ

主催： デジタルサイネージ ジャパン2011
実行委員会

運営： デジタルサイネージコンソーシアム
株式会社ナノオプト・メディア

公式サイト： <http://www.f2ff.jp/dsj>

本マニュアルは、デジタルサイネージ ジャパン[DSJ] 2011 にご出展いただくにあたり、効果的なプロモーション方法や、会場の基本情報とともに、展示ブースの設営から撤去までの準備に関するご案内や注意事項、提出書類などをまとめております。

本マニュアルの内容を十分にご理解いただき、本展示会の円滑な運営にご協力いただきますようお願いいたします。

なお、デジタルサイネージ ジャパン 2011 運営事務局(以降、事務局)が必要と認めた場合、記載事項を変更することがあります。その場合は、公式サイトやその他の方法で出展ご担当者にご案内いたします。

2011年3月

デジタルサイネージ ジャパン 2011 運営事務局

出展マニュアル構成

1. ご案内

開催概要、個人情報の取り扱いと各種お問合せ先

2. 来場者プロモーション

事務局による来場者プロモーション内容や出展効果を高めるためのツールのご案内

3. 開催基本情報

会場の基本情報、入退場管理や搬入出に関するご案内

4. 施工装飾・運営規定 / サービス

施工装飾規定、運営や会場管理に関する規定および各種ブース設備やサービスのご案内

5. ShowNet簡単申し込みガイド

インターネット(ShowNet)接続を、簡易に申し込むための手順のご案内

6. ShowNet申し込みガイド

インターネット(ShowNet)接続を、カスタマイズして申し込むための手順のご案内

7. 提出書類

申込書類、申請書類の一覧と書式

1. ご案内

開催概要.....	1-2
個人情報の取り扱い	1-3
問合わせ先一覧	1-4

- 【名 称】** デジタルサイネージ ジャパン[DSJ] 2011
- 【会 期】** 6月 8日(水) ~ 10日(金)
- 【開催時間】** 展 示 会 8日(水) 10:30 ~ 18:00
 9日(木) 10:00 ~ 18:00
 10日(金) 10:00 ~ 17:00
 コンファレンス 10:00 ~ 18:00
- 【会 場】** 幕張メッセ 国際会議場・展示ホール4 ~ 6
 〒261-0023 千葉市美浜区中瀬2-1
- 【主 催】** デジタルサイネージ ジャパン2011実行委員会
- 【出展社数】** 300社見込
- 【来場者数】** 140,000人見込(同時開催展を含む)
- 【参加料金】** 展 示 会 ¥ 3,000(消費税込)・事前登録により無料
 コンファレンス 有料・一部セッション無料
- 【運 営】** デジタルサイネージコンソーシアム、株式会社ナノオプト・メディア
- 【同時開催】** Interop Tokyo 2011
 IMC Tokyo 2011

事務局による出展社の個人情報の取り扱いについて

本イベントにおける個人情報の扱いは、主催者である実行委員会が運営事務局である株式会社ナノオプト・メディア F2Fフォーラムカンパニー(以下事務局)に委託しています。個人情報の取り扱いについては、事務局が自ら定める「個人情報保護方針」及び「プライバシーポリシー」に沿って適切な管理をするよう監督いたします。

- ・出展マニュアルに基づく各種提出書類にご記入いただいた個人情報は、運営事務局から提出書類に関する事務連絡を差し上げるため使用いたします。
- ・ご記入いただいた情報をもとに、事務局が取り扱うIT関連の会議、展示会、イベントおよび関連するマーケティングサービスのご案内を差し上げることがございますが、お客様のご承諾がない限り、登録された個人情報を第三者に開示・提供いたしません。
- ・ご案内送付などのために事務局が選定した企業へお客様の個人情報の取り扱いを業務委託する場合がございますのであらかじめご了承ください。その際、委託先が個人情報の適切な取り扱いを行うよう監督いたします。

株式会社ナノオプト・メディア F2Fフォーラムカンパニーの個人情報保護方針/プライバシーポリシーはこちらからご覧いただけます。 <http://www.f2ff.jp/policy/>

お問い合わせ先

株式会社ナノオプト・メディア F2Fフォーラムカンパニー
E-mail: nom-info@f2ff.jp

出展社による個人情報の取り扱いについて

ご出展に際し、名刺、芳名帳への記帳、アンケート用紙記入および名刺添付、またはバーコードシステムの利用などにより来場者の個人情報を収集する際は、来場者ご本人に個人情報の利用目的や取り扱いについてご確認いただき、同意を得たうえで取得することをお勧めします。

個人情報の取り扱いについては、各社の個人情報保護方針をもとに、個人情報保護法に準じた適切な措置を講じてください。

運営事務局		
株式会社ナノオプト・メディア F2Fフォーラムカンパニー 〒141-0031 東京都品川区西五反田1-18-9 五反田NTビル5F TEL(代):03-6431-7800 FAX:03-6431-7850 http://www.f2ff.jp/event/		
営業担当:	TEL:03-6431-7801	E-mail: sales-info@f2ff.jp
ShowNet担当:	TEL:03-6431-7803	E-mail: netserv11@f2ff.jp
運営・集客担当:	TEL:03-6431-7804	E-mail: exhi-info@f2ff.jp

お問合わせ内容	名称	担当	連絡先	掲載P
招待券・封筒	株式会社アテナ	発送担当	TEL:03-5679-3187 FAX:03-5679-3186 受付期間:4月20日(水)～6月3日(金) 平日10:00～18:00	2-4
バーコードリーダー	株式会社ネオネット	兼任 上家 濱田 鈴木	〒105-6112 東京都港区浜松町2-4-1 世界貿易センタービル12F TEL:03-6430-3193 FAX:03-6430-3196 E-mail: edms@neonet-inc.jp	2-7
バッジ・車両証	株式会社アテナ	発送担当	TEL:03-5679-3187 FAX:03-5679-3186 受付期間:4月20日(水)～6月3日(金) 平日10:00～18:00	3-7
装飾規定届出 床面アンカー工事 危険物持込 臨時電話・FAX	株式会社 アコースト・コーポレーション	田中 平野	〒101-0052 東京都千代田区神田小川町1-1 日光ビル4F TEL:03-5259-7971 FAX:03-5259-7972 E-mail: interop@accost.co.jp	4-2,3,4 4-6,8 4-14
特殊な装飾物	株式会社幕張メッセ 国際展示場課	工藤 林	〒261-0023 千葉県千葉市美浜区中瀬2-1 TEL:043-296-0602 FAX:043-296-0529	4-5
電気工事	飯田電機工業株式会社	カブラギ 鍋木 岡野	〒136-0082 東京都江東区新木場1-8-21 TEL:03-3521-3522 FAX:03-3521-3699 E-mail: interop11@iidae.co.jp	4-7
パッケージブース / オプション	株式会社 エクスポ インターナショナル	西 大高	〒101-0024 東京都千代田区神田和泉町 1-3-1 三恵ビル9F TEL:03-5687-3983 FAX:03-5687-5437 E-mail: interop@expo.co.jp	4-11,12
備品レンタル	株式会社アズ・シーン	岩瀬	〒162-0055 東京都新宿区余丁町10-8 TEL:03-5368-1961 FAX:03-5368-1968 http://www.azscene.co.jp/prod/index.html	4-17
PCレンタル	キッセイコムテック株式会社 システムリソースサービス 事業部 レンタルセンター	キッセ 吉瀬 湯田	〒170-0005 東京都豊島区南大塚3-32-1 大塚S&Sビル TEL:03-5843-0329 FAX:03-5979-6335 E-mail: kcrent@comtec.kicnet.co.jp	4-18,19
AVレンタル	株式会社光和	桜田 吉田	〒135-0053 東京都江東区辰巳1-7-32 TEL:03-3522-1040 FAX:03-3522-2190 E-mail: interop@kowanet.co.jp	4-20

メールにてお問合わせの際は、件名に「デジタルサイネージジャパン」とお書き添えください。

お問い合わせ内容	名称	担当	連絡先	掲載P
光回線・ADSL	株式会社幕張メッセ 通信回線担当	高内 大塚	〒261-0023 千葉県千葉市美浜区中瀬2-1 TEL:043-296-0493 FAX:043-296-0492	4-15
INS1500	NTT東日本千葉支店 法人営業部	宮澤	〒261-0023 千葉県千葉市美浜区中瀬1-6 NTT幕張ビル TEL:043-350-5084 FAX:043-212-8158	4-15
CATV接続	株式会社幕張メッセ 情報機械室	穴倉 別部	〒261-0023 千葉県千葉市美浜区中瀬2-1 TEL:043-296-0536 FAX:043-296-0012	4-15
保険	東方エージェンシー株式会社 千葉営業所	小川	〒260-0026 千葉県千葉市中央区千葉港8-4 日本興亜ビル5F TEL:043-246-1441 FAX:043-246-9704	4-10
ブース清掃	株式会社イン・サポート	昼間 後藤	〒135-0016 東京都江東区東陽5-22-12 河合ビル1F TEL:03-5683-3886 FAX:03-5683-3887	4-16
宅配便	佐川急便千葉南店	石井	〒266-0003 千葉県千葉市緑区高田町 1666-1 TEL:043-228-5115 FAX:043-228-3344	3-11
一括搬入出 通関手続	株式会社石川組 営業本部 国際部 展示会チーム	中島(順) 望月	〒140-0002 東京都品川区東品川5-9-4 TEL:03-3474-8102 FAX:03-5460-9841	3-12
音楽著作権	社団法人 日本音楽著作権協会 東京イベント・コンサート支部		〒160-0023 東京都新宿区西新宿1-17-1 日本生命新宿西口ビル10F TEL:03-5321-9881 FAX:03 3345 5760	4-10
飲食物提供	千葉市保健所 食品衛生課	食品 指導係	〒261-8755 千葉県千葉市美浜区幸町 1-3-9 千葉市総合保健医療センター2F TEL:043-238-9934 FAX:043-238-9936	4-10
宿泊予約	株式会社JTB首都圏 4月1日以降 株式会社JTB法人東京	多辺田 関 篠村	〒105-0004 東京都港区新橋1-18-16 日生新橋ビル5F TEL:03-3504-0795 FAX:03-3502-3169	4-21
幕張新都心 共通飲食券	株式会社幕張メッセ 経理・管理課	飲食券 担当	〒261-0023 千葉県千葉市美浜区中瀬2-1 TEL:043-296-0525 FAX:043-296-0529	4-22

2. 来場者プロモーション

運営事務局によるプロモーション活動

- ・E-mail DM 2-2
- ・郵送DM 2-2
- ・広告出稿 2-3
- ・メディアタイアップ 2-3
- ・メディアキャラバン 2-3
- ・プレスリリースの配信 2-3

自社ブースへの来場者動員に活用いただきたいアイテム

- ・DM&ゲストチケット 2-4
- ・公式サイト原稿 2-4
- ・ニュース投稿 2-4
- ・来場者への提案 2-5

プレスへのアピール

- ・プレスルームへのプレスキット設置 2-6

会場での来場者データ取得

- (バーコードリーダーの利用) 2-7

運営事務局が行うプロモーション活動

E-Mail DMによる集客

ナノオプトメディア保有データベースをフル活用

- ・過去のDSJ来場者
- ・他のイベントでのターゲットオーディエンスリスト

配信8万件X11回

郵送DMによる集客

ナノオプトメディア保有データベース

- ・過去のDSJ来場者、
- ・他のイベントでのターゲットオーディエンスリスト

ユーザー層(店舗、複合商業施設、など)を独自調査し、招待状を送付
後援団体を通じた各会員企業への招待状の送付

発送6万件

広告出稿

【新聞】: 業界紙(合計15段)、Interopの広告への同時開催展としての露出、を予定

【雑誌】: 業界誌(合計3P)、Interopの広告への同時開催展としての露出、を予定

【オンラインメディア】: 放送業界系ニュースサイト(合計約5アイテム)

リスティング広告

を予定

メディアタイアップ

複数のメディアスポンサーとのタイアップを通じて、事前、会期、会期後と露出を行います。

メディアキャラバンの実施

主要メディアへのメディアキャラバンを実施し、イベントを事前にPRします。
(2011年5月中旬実施予定)

プレスリリースの配信

会期までの間、定期的にプレスリリースを配信します。
(2011年4月より随時)

来場者を自社ブースへと動員するために、是非以下のアイテムを活用ください。

事務局にて用意するDM&ゲストチケットの活用（無料）

重要なお客様やプロスペクトには、是非事務局にてご用意するDMとゲストチケットをお渡しして、自社ブースへの招待を掛けて下さい。

まずは**4月下旬**に、DMおよびゲストチケット、そして専用の封筒を100枚Xご出展小間数、お送りします。追加のオーダーは以下までお申込みください。

追加オーダーは、「**提出書類7-4**」にご記入の上、FAXでお申込みください。

追加オーダーは無料です。

追加オーダー受付開始：4月20日(水)

公式サイト原稿の提出（無料）

来場予定者の最大の情報源となるのが、DSJ オフィシャルWebサイトです。このオフィシャルサイトでは、出展社様の一覧から、更に詳細な出展概要を掲載して来場者に情報公開します。出展概要は、各社様がそれぞれに出展社専用サイトの「公式サイト原稿」からご提出いただくこととなります。なお、原稿は一度ご提出いただいた後も随時変更が可能ですので、まずは、お早目のご提出をお願いいたします。

プロモーション活動が佳境を迎える**4月19日(火)**までにはご提出いただくことをお勧めします。

ニュース投稿（無料）

同じくオフィシャルWebサイトに、出展社様からのトピックを掲載するコーナーを設けています。上記の出展概要とは別に、当日ブースで行うキャンペーン情報や新製品の情報などがあれば、こちらを通じて来場者に訴求することができます。ニュース欄はオフィシャルサイトのトップページにあり、常に最新のニュース5件が表示され、それ以外のニュースも格納されて常時閲覧が可能です。ニュースの投稿数に制限はありません。トピックが発生した際は、是非コマメに情報を投稿ください。

【出展社専用サイトはこちら】

<https://vem.f2ff.jp/dsj2011em>

マッチングシステム

個別の来場者ニーズへの提案（無料）

3月15日現在、すでに展示会来場事前登録をスタートしておりますが、登録の際に取得しているアンケートにおいて、来場者それぞれのニーズについてお聞きしています。DSJ来場時に、特にチェックしたい分野や、具体的に現在抱えている課題などについてです。事務局では、この来場者個別のニーズを出展社専用サイトを通じて出展社の皆様に公開します。（その際、来場者の個人情報には公開いたしません。職種や業種などの属性については公開します。）

出展各社様はこの「ニーズ一覧」をご覧いただき、自社にとって顧客となりうると判断されるものに対しては、その具体的な製品やサービスを投稿してください。投稿いただいた情報は各来場者にフィードバックしますので、その後、同意のうえで継続的に直接コンタクトを繰り返すことも可能です。ブースでのアポイントの約束に結びつけるなど、当システムを効果的に活用ください。

サービス開始 : 4月11日(月)より閲覧および回答の入力可能

【出展社専用サイトはこちら】
<https://vem.f2ff.jp/dsj2011em>

プレスルームでのプレスキットの配布（無料）

会期中、会場にはプレスルームを設置し、各社の記者はここを拠点として取材活動を展開します。このプレスルームにて、製品アピール用のキットを配布することができます。キットはご出展各社様からお預かりしたものを事務局にてまとめて封入し、ご来場のプレスに手渡しします。

キットは1点につき100部をご用意ください。点数に制限はありません。カタログだけでなく、プレスリリースやPRのポイントを簡単にまとめたペラなどを添付いただくことを強くお勧めします。

キットは展示会開幕前日の6月7日(火)18:00までに、プレスルーム(展示ホール6・2F)へ直接お持込みください。

本展示会では、入場するすべての来場者をバーコードにより管理しています。展示ブースでバッジのバーコードを読み取ることにより来場者データを収集することができます。さらに要望コード表を利用することにより来場者個々の属性などを付加したデータも収集可能になります。出展効果を高めるツールとしてご利用ください。

5月13日(金)までに**出展社専用サイト[バーコードリーダー申込書]**にてご利用の有無をお知らせください。なお、バーコードシステムを利用する場合は、個人情報の取り扱いに関する利用規約への同意をいただいております。

バーコードシステム料金・納品方法

1. 利用料金

- (1) システム利用基本料(バーコードリーダー1台付) : 事務局負担
- (2) バーコードリーダー2台目以降1台あたり : ￥21,000 / 台(消費税込)
- (3) データ抽出費用1件あたり : ￥63 / 件 (消費税込) 重複データは1件として算出

バーコードリーダーの貸し出しは、会期前日を予定しております。

2. データ納品方法

- ・会期終了後、「バーコード利用申込書」にご記入いただいた納品先メールアドレスに**ダウンロード専用URLとパスワード**の配信を行います。
- ・納品予定日(会期終了後1週間)に配信するアドレスから指定サーバへアクセスしていただき、所定のファイルをダウンロードしてください。ダウンロードの操作方法是メール配信時にマニュアルを添付し、お知らせいたします。
- ・セキュリティを考慮し、ダウンロード期間と回数制限を設けます。また、配信先指定は**1箇所のみ**となります。

利用方法

来場者バッジの
バーコードを読み取る



要望コードのバーコードを読み取る
(要望コードを利用する場合)



会期終了1週間後の納品
付加価値情報をプラスした、ブース来場者データを、専用URLよりダウンロードできます。



納品データは、エクセル形式なので簡単に加工処理できます。

要望コード表の利用

要望コード表とは、各社独自の属性(要望)を付加することのできるバーコード表です。

『ブースに来場された方に、カタログAとカタログBをお渡し。担当者は、伊藤だった』など、対応記録を会期終了後にデータとして入手することができます。要望コード表は、出展社任意で設定できます。

SAMPLE

要望コード表		担当者
01	カタログA	担当: 伊藤
02	カタログB	担当: 鈴木
03	会社案内	
04		
05		
06	見積希望	担当: 吉野
07	訪問希望	後日資料送付
08	商談希望	
09		
10		

データの定義と入力文字に関する注意

データとして納品するものは、**個人名+連絡が取れる最低限の情報(TEL、メールアドレス、ファックス、住所のいずれか)が記載されているものすべてとなります。**また、手書登録による判読不明文字は で入力されます。ご承知おきください。

請求内容に関するお問合わせ先

デジタルサイネージ ジャパン 2011 運営事務局 株式会社ナノプト・メディア内 担当: 鶴久
TEL:03-6431-7800 FAX:03-6431-7850 E-mail: sales-info@f2ff.jp

バーコードリーダー使用方法、データ納品方法等に関するお問合わせ先

株式会社ネオネット 担当: 上家(カミイエ)・濱田・鈴木
TEL:03-6430-3193 FAX:03-6430-3196 E-mail: edms@neonet-inc.jp

3. 開催基本情報

交通アクセス	3-2
会場周辺図	3-3
会場全体図・展示ホール概要	3-4
サービス施設	3-5
作業スケジュール	3-6
出展社・工事者バッジ	3-7
車両証	3-8
搬入	3-9
搬出	3-10
一括搬入出・通関	3-12

詳細は、幕張メッセ・アクセスガイドをご覧ください

<http://www.m-messe.co.jp/access/index.html/>

電車・バスでご来場の場合



- ・JR京葉線 海浜幕張駅から徒歩7分
- ・JR総武線・京成線 幕張本郷駅から京成バス利用 15分
- ・高速バス利用 成田空港から約30分、羽田空港から約40分、横浜(YCAT)から約70分

車でご来場の場合



- ・東京・羽田空港方面から約40分・・・習志野I.C.(東関東自動車道)、幕張I.C.(京葉道路)から約5分
- ・成田空港方面から約30分・・・湾岸千葉IC(東関東自動車道)から約5分

駐車場 ・幕張メッセ駐車場 8:00～23:00 (入庫は21:00まで) 普通自動車 1,000円/日
 ・県営第一地下駐車場 24時間(入庫は7:00～23:00) 100円/20分 1日最大1,000円



..... JR海浜幕張駅から幕張メッセへの徒歩ルート

会場全体図 (1F)

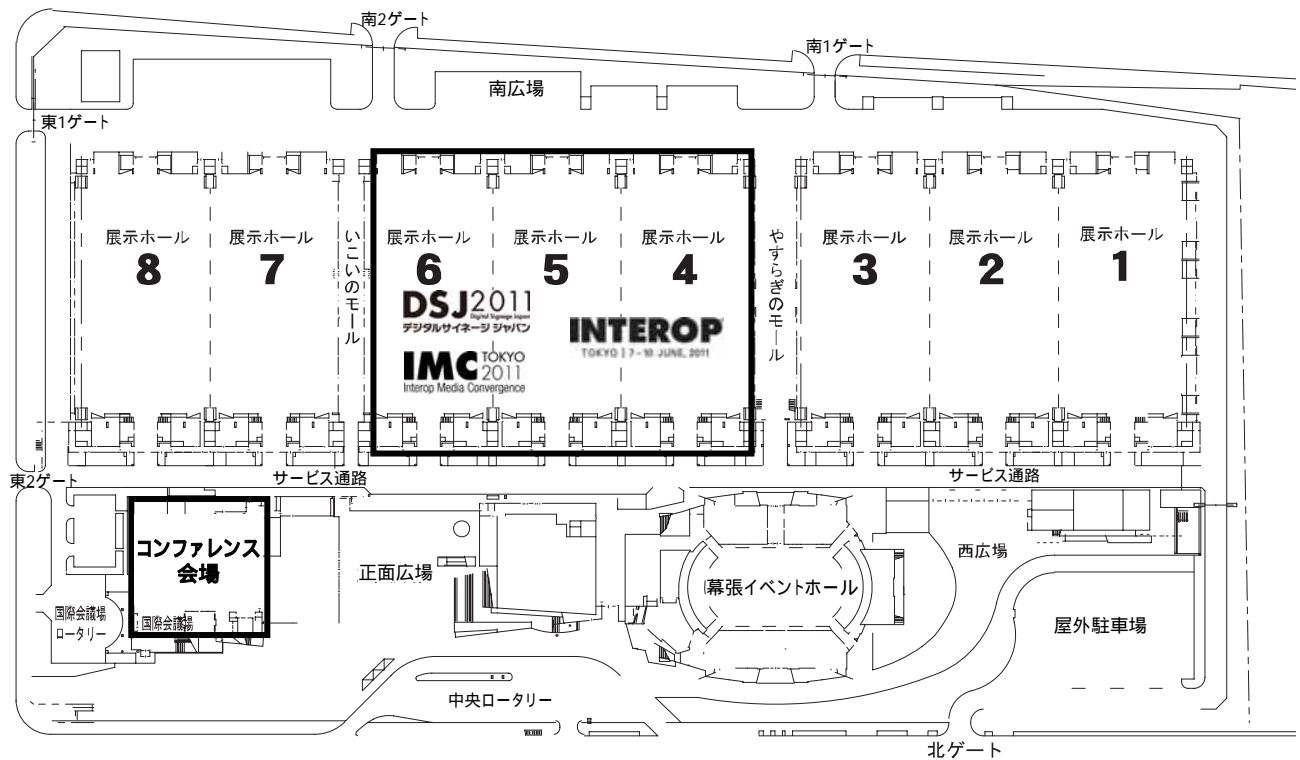

展示ホール概要

- 【床 面】 コンクリート直均し 制限床荷重5t/m²
- 【天 井 高】 15m ~ 30m
- 【搬 入 出 口】 南口 / 幅8.3m 高さ5.6m 北口 / 幅5.2m × 2 高さ4.0m
- 【ピ ッ ト】 電気ピット10列、機械ピット(給排水、ガス、圧縮空気の敷設スペース)9列、6m間隔で交互設置
- 【展示用電力】 単相2線式:100V、200V 三相3線式:200V
- 【給 排 水】 給水/取出口径 50mm最大使用可能水量200リットル/分
排水/メインピット内に受口 冷却水/メインピット内に配管可能な架台設置
- 【ガ ス】 都市ガス 11,000kcal/m³ 最大使用可能量 100m³/時
- 【圧 縮 空 気】 口径50mm × 2 ただし、コンプレッサーは別途設置
- 【照 明】 全灯の場合450 ~ 500Lx

展示ホールの会期中照明

1/4灯(約100~120Lx)となります。開催前日の6月7日(火)14:00から会期中照明に切り替えますので
機材等の調整をお願いします。

事務局施設

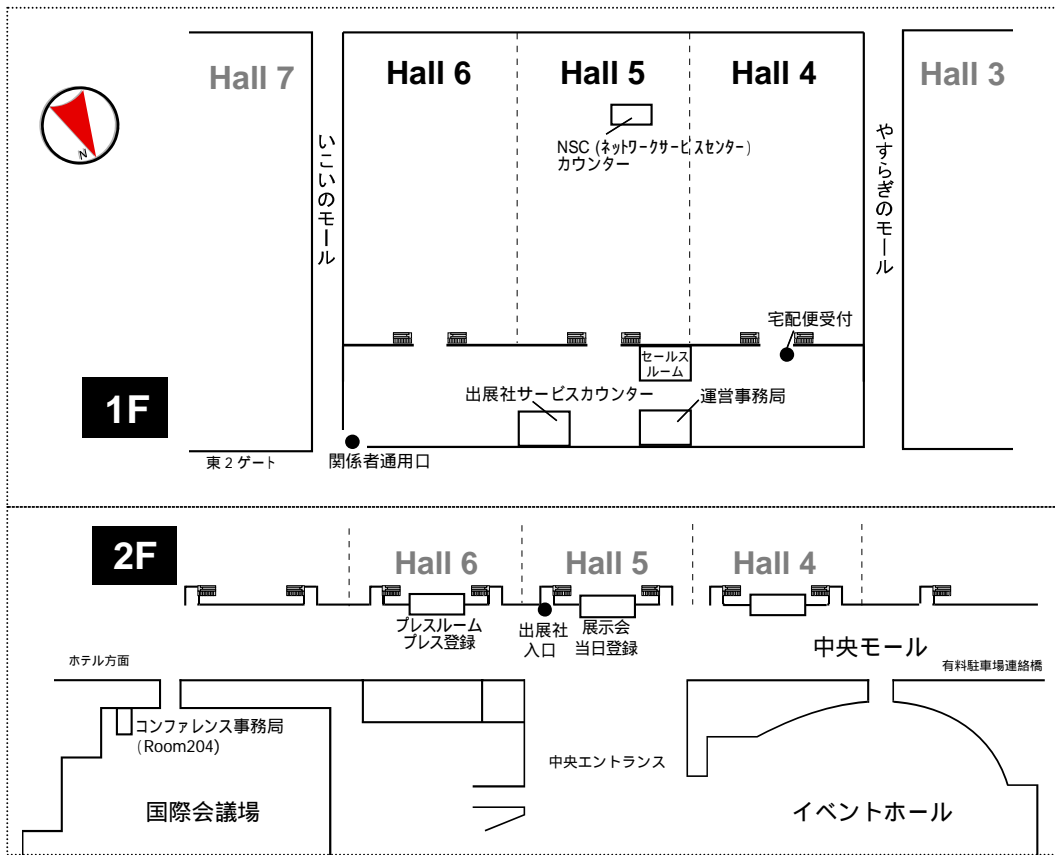

1F	運営事務局		ホール5・主催者室
	NSC(ネットワークサービスセンター)カウンター	ShowNet接続、トラブルシュート窓口	ホール5内
	出展社サービスカウンター	装飾・備品・臨時電話・電気工事問合わせ	ホール5・会議室
	セールスルーム	2012年度出展申込受付(予約制)	ホール5・多目的室
	宅配受付カウンター	佐川急便発送窓口	ホール4・西側エスカレータ下
	関係者通用口	規定作業時間以外の出展社・関係者出入口	ホール6・ガラス扉
2F	プレスルーム・プレス登録	取材記者登録受付	ホール6・2Fガラスラウンジ
	出展社入口	規定作業時間(6月5日を除く)、展示会開催中の出展社・関係者出入口	ホール5・ガラス扉
	コンファレンス事務局		国際会議場・Room204

幕張メッセ・サービス施設

幕張メッセの売店、レストラン、コインロッカー、ファックス・コピー、無線LAN、バリアフリーサービスなどの施設情報は幕張メッセの施設ガイドを参照ください。

幕張メッセ・施設ガイド <http://www.m-messe.co.jp/facility/service/index.html>

スケジュール

	7:00	8:00	9:00	10:00	11:00	12:00	13:00	14:00	15:00	16:00	17:00	18:00	19:00	20:00	21:00	22:00	23:00	24:00	
6月5日 (日)	事務局工事											17:00~20:00 搬入・設営()		20:00~ 有料()					
													ホール内車両進入* ()20小間以上のご出展社が対象となります						
6月6日 (月)	~8:00 有料()	8:00~20:00 出展社搬入・設営													20:00~ 有料				
													ホール内車両進入*						
6月7日 (火)	~8:00 有料	8:00~20:00 出展社搬入・設営 (パッケージブース・主催者企画ブース 搬入・準備)													20:00~ 有料				
													ホール内車両進入*~12:00						
6月8日 (水)	~8:00 有料											10:30~18:00 展示会開催			19:00~ 有料				
6月9日 (木)	~8:00 有料											10:00~18:00 展示会開催			19:00~ 有料				
6月10日 (金)	~8:00 有料											10:00~17:00 展示会開催			17:00~ 製品搬出	19:00~23:00 装飾撤去・搬出			完全 退出
													ホール内車両進入						

規定作業時間
 有料作業時間
 *搬入期間中の敷地内への車両進入は、20:00までです。

有料作業

規定作業時間内に作業が終了しない場合は、運営事務局(3-5参照)で時間外作業届をご提出ください。
 時間外作業については、1時間あたり21,000円(税込)を会期後に請求させていただきます。
 作業終了後は、運営事務局で終了報告をしてからご退出ください。ご報告がなかった場合は、翌朝8:00までの作業料金を請求させていただきます。

搬出・撤去については、6月10日(金)の23:00までに完了してください。

バッジ配布

出展社バッジ、工事者バッジは、小間数に応じて規定枚数を配布します(下表参照)。
会場では必ずバッジを着用ください。バッジは、5月中旬に出展メイン担当者様宛に発送します。

パビリオン出展やクラスルーム出展など、通常の小間出展以外の配布枚数は別途ご案内します。

種類	規定枚数	有効期間		
		搬入期間	展示会会期中	搬出期間
出展社 バッジ	8小間以内: 小間数 x 10枚 9小間以上: 80枚 + 8小間を超える小間数 x 5枚 (例:10小間の場合 8小間x10枚+2小間x5枚=90枚)	*	基調 / 特別講演 会場を含む	
工事者 バッジ	小間数 x 5枚	*	×	17:30以降

*出展小間数に準ずる(3-6参照)

出展社バッジ



工事者バッジ



昨年のバッジデザインイメージです。

バッジの追加

規定枚数以上の送付をご希望の場合は、**【追加バッジ申込書】(7-5参照)**を、**5月13日(金)**までにご提出ください。
提出期限以降のお申込みや多数の追加はお受けできない場合がありますので、あらかじめご了承ください。

お問合わせ先

株式会社アテナ バッジ・車両証発送担当

〒134 8585 東京都江戸川区臨海町5-2-2

TEL:03-5679-3187 FAX:03-5679-3186

受付期間:4月20日(水)～6月3日(金) 平日10:00～18:00

出展社入口・関係者通用口 (3-5参照)

出展社入口: 2F・ホール5前 規定作業時間(6月5日を除く)と展示会開催中

関係者通用口: 1F・ホール6北側ガラス扉 規定作業時間以外

・ご入場の際は、バッジの提示を求められますので、バッジを携帯ください。

幕張メッセの敷地内に車両で乗り入れるためには、事務局が発行する車両証が必要となります。車両証は、バッジとともに規定枚数を、5月中旬に出展メイン担当者宛にお送りします。

パビリオン出展やクラスルーム出展など、通常の小間出展以外の配布枚数は別途ご案内します。

車両証の種類と発行枚数

搬入出車両証 有効期間：20小間以上の出展社 6月5日(日)～7日(火)・6月10日(金)
有効期間：20小間未満の出展社 6月6日(土)～7日(火)・6月10日(金)

搬入時は、車両待機場場を經由せず、直接幕張メッセ敷地内に進入できます。
搬出時は、直接進入はできません。車両待機場場で係員の指示、誘導に従って進入してください。

優先搬出車両証 有効期間：6月10日(金) 敷地内への優先進入11:00～15:00

車両待機場場を經由せずに、直接幕張メッセ敷地内に進入できます。
出展製品梱包資材の搬入車両など、最優先車両に使用してください。

製品搬出車両証 有効期間：6月10日(金)

幕張メッセに直接進入することはできません。車両待機場場で待機し、係員の誘導に従って進入してください。

種類	規定枚数					
搬入出車両証	1～3小間:	1小間あたり3枚				
	4小間以上:	1小間あたり2枚(50枚を上限とします)				
優先搬出車両証	1～19小間:	1枚				
	20小間以上:	2枚				
製品搬出車両証	1～3小間	4～9小間	10～19小間	20～36小間	37～49小間	50小間以上
	2枚	5枚	8枚	10枚	12枚	15枚

昨年の車両証イメージです。

車両証利用に関する注意事項

- ・車両証は、追加・再発行しませんので取り扱いにご注意ください。車両証を携帯していない場合は、臨時車両証を発行します。また、会期中の搬入車両については別途車両証を発行します(留め置きはできません)。
- ・業務請負業者各社への配布を徹底してください。宅配業者には配布の必要はありません。
- ・車両証は、フロントガラスの見える位置に掲示してください。
- ・会場周辺は駐車禁止です。留め置きが必要な場合は、有料駐車場をご利用ください。
- ・展示ホール床のピットからShowNet接続ケーブルが露出している箇所があります。ホール内走行時は、十分ご注意ください。
- ・展示ホールへの入場には、出展社バッジまたは工事者バッジが必要です。(3-7参照)
- ・交通手段として使用している車(自家用車など)は、敷地内に進入できません。有料駐車場をご利用ください。

作業時間と注意事項

6月5日(日) 17:00 ~ 20:00 20小間以上のご出展社のみの作業日となります

6月6日(月) 8:00 ~ 20:00

6月7日(火) 8:00 ~ 20:00

- ・スケジュールの詳細、有料作業等については3-6を参照ください。
- ・作業中は、必ず出展社バッジまたは工事者バッジを着用してください。(3-7参照)
- ・開梱・梱包・展示などの作業は、自社ブース内で行ってください。通路上への資材類の放置など、他社の作業や車両の通行の妨げにならないようご注意ください。
- ・ShowNet接続ケーブルをブース造作物に縛り付けることは、ご遠慮ください。ShowNet接続ケーブル位置の調整作業にともなうピットへの配線のため、床のカーペットを切断させていただく場合があります。あらかじめご了承ください。また、ネットワークトラブル等の対応のため、ShowNetスタッフ(NOCチームメンバー・STMなど)がブースにお伺いすることがあります。ご協力をお願いいたします。
- ・展示会開催中の搬入作業はできません。機材のトラブルなどで、作業が必要な場合は、事務局にご相談ください。
- ・ゴミ・残材等の廃棄物はすべて自社にてお持ち帰りになるか、出展社の責任と費用負担にて処理ください。出展社が会場にゴミ・残材等を放置した場合、処理に要した費用を負担いただきます。

搬入車両と経路

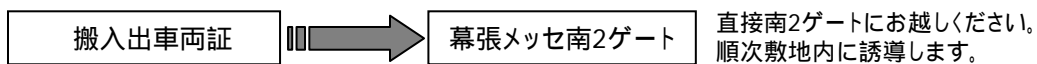

(3-8参照) フロントガラスに掲示

当日の状況に応じて待機場場に誘導する場合があります。係員の誘導に従ってください。

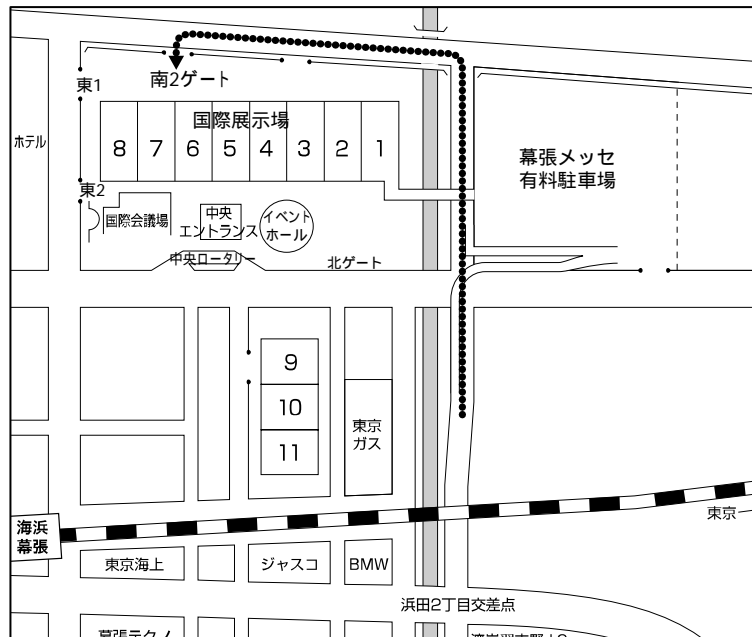

宅配便による荷物の送付

宅配便等で会場に送付する際は、ブースに受取人がいる日時を指定のうえ、ご出展社各位にてお受け取りください。(伝票記入例を参照)。事務局ではお預かりいたしません。あらかじめご了承ください。
なお、宅配業者への車両証の配布は必要ありません。

伝票記入例

〒261-0023 千葉市美浜区中瀬2-1 幕張メッセ
出展展示会名: 2011 小間番号:
出展社名: 担当者名:
TEL: - - 受取人の携帯電話をご記入いただくと連絡がスムーズです。

本展示会では、出展社各社の製品を安全に搬出し、スムーズに作業を行うために、撤去・搬出作業を【製品搬出時間】と【装飾撤去時間】の2段階に分けています。作業へのご理解とご協力をお願いします。

製品搬出時間

6月10日(金)17:00～19:00

- ・出展製品および自社への持ち帰り備品などを安全かつ優先的に搬出するための時間帯です。
- ・車両の展示ホール内への進入はできませんので、手運び、台車にて搬出作業を行ってください。
- ・出展製品および持ち帰り備品の梱包作業など搬出に関わる全ての作業は小間内で行ってください。梱包物や資材を通路に放置することは禁止します。支障があると判断した場合は、事務局から改善要求をお願いします。
- ・高所に設置した出展製品などを取り外す際は、周囲の状況を確認し、安全に作業を行ってください。
- ・「工事者バッジ」着用の作業員の展示ホールへの入場は17:30となります。

装飾撤去時間

6月10日(金)19:00～23:00 完全退出

製品搬出状況の確認の後、装飾撤去開始の館内アナウンスをします。その後、順次車両が進入しますので、作業を行う際は十分にご注意ください。

ShowNet撤去作業へのご協力のお願い

事務局では、17:00以降の出展社各社の製品搬出作業と並行して、ShowNet機材の撤去および移動作業を行います。ShowNet機材の移動の際は、安全確保のため、製品の取外しなどの作業を一時的に中断していただく場合があります。あらかじめご了承ください。ShowNet機材の移動経路は、会場で別途ご案内します。ご協力をお願いいたします。

スケジュールと作業内容

	時間	作業内容
製品搬出時間	17:00	・展示会終了 製品搬出作業開始 ・ShowNetシャットダウン ・南北シャッター半開
	17:30	・ブースへの送電停止 ・「工事者バッジ」着用の作業員、展示ホール入場開始 ・ShowNet機材移動
装飾撤去時間	19:00	・装飾撤去作業開始 ・南北シャッター全開（4ホール北側は半開） ・車両進入開始
	23:00	・撤去完了(完全退出)

		出展製品	AV・PC機器	照明器具 電気配線	小間装飾 造作物	車両進入	工事者 バッジ
製品搬出時間	17:00～19:00			×	×	×	17:30以降
装飾撤去時間	19:00～23:00						

搬出車両と経路

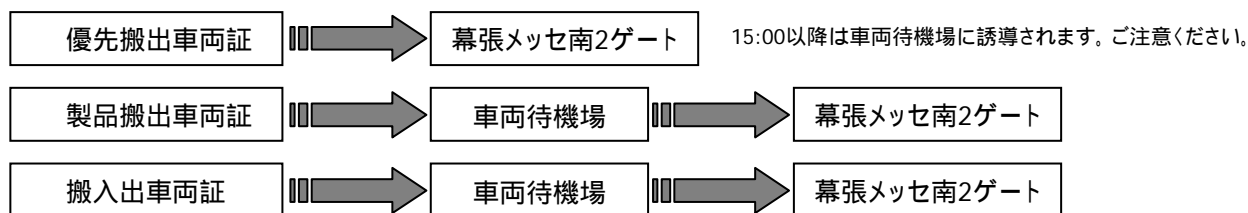

宅配便での発送(展示会場から)

会期中は、事務局にて宅配受付カウンターを設置します。(3-5参照)

お問合わせ先

佐川急便千葉南店 担当:営業課 石井
〒266-0003 千葉県千葉市緑区高田町1666-1
TEL:043-228-5115 <http://www.sagawa-exp.co.jp/>

2F・中央モールの幕張メッセ・ビジネスセンターもご利用いただけます。

ゴミ処理・分別廃棄

搬入・搬出時に排出されるゴミ・残材等の廃棄物はすべて自社にてお持ち帰りになるか、出展社の責任と費用負担にて処理ください。出展社が会場にゴミ・残材等を放置した場合、処理に要した費用をご負担いただきます。

会場では、廃棄物の分別収集によるリサイクル率アップを目指します。リサイクル可能な資材は集積所に分別してお持ちください。また、装飾に関しては、環境保護のため、廃棄物が出ないよう極力リサイクル、リユースに配慮した施工をお願いいたします。

一括搬入出・通関

事務局では、一括搬入出、荷役機材や作業員の手配および通関業務の取扱指定業者として、株式会社石川組を選定しています。一括搬入出をご希望の場合は、【国内貨物一括搬出入見積依頼書】(7-6参照)に必要な事項をご記入のうえ、5月23日(月)までに株式会社石川組にお送りください。

一括搬入出全体の流れ

発注まで-----

- 1 別紙依頼書による「見積依頼」(提出期限:5月23日)
- 2 「見積依頼」に基づき「御見積書」をお送りします
- 3 「運送作業依頼」を返送ください
- 4 内容の確認が必要な場合は電話等でご連絡します

作業開始-----

- 5 指定場所より貨物の引取 路上駐車が必要な場合は、助手が必要です(応相談)

会場内-----

- 6 ブースへの配達 空箱の引き取り(オプション)
- 7 ブースより貨物の引取

返送-----

- 8 指定場所へ貨物を納品 路上駐車が必要な場合は、助手が必要です(応相談)

作業完了-----

- 9 「請求書」発行

オプションについて

- A) 保険:輸送途上で事故が発生した場合、保険が唯一の求償手段となります。
- B) (会期中の)空箱保管
- C) 会場内での搬入作業・搬出作業時の荷役作業機材の提供
- D) その他、特別作業が発生するような場合 ご相談ください。

基本作業料金

作業内容	適要	料金 (税別)
混載便(片道) 都内23区内	1m ³ につき 最低料金(2.5m ³) 引取時間の指定 = 午後・午前のみ パワーゲート車はチャーター便となります。	¥12,000 ¥30,000
チャーター便(片道) 都内23区内	2トン車 1台につき 4トン車 1台につき 引取時間の指定 = 可能 トラック積込・荷降し時に作業員が必要な場合は別途料金がかかります(下記参照)	¥45,000 ¥65,000
積込・荷降作業員	1人につき	¥19,000
会場内作業	会場内BOOTH配達 1m ³ につき BOOTHよりの引取 最低料金(1m ³)	¥7,000 ¥7,000
空箱保管料	1m ³ につき 最低料金(1m ³)	¥5,500 ¥5,500

輸入通関手続き

展示のため海外から持ち込む製品(日本製・外国製を問わず)については、輸入通関手続き後でなければ展示できません。本展示会は、保税展示場の許可を受けていませんので、簡便なカルネ通関をお勧めします。詳細は、株式会社石川組にお問合わせください。

お問合わせ先

株式会社石川組 国際部 展示会チーム 担当:中島(順)・望月
〒140-0002 東京都品川区東品川5-9-4
TEL:03-3474-8102 FAX:03-5460-9841

4. 施工装飾・運営規定/サービス

- 施工装飾規定
 - ・小間の規格と仕様 4-2
 - ・装飾設計上の注意事項 4-2
 - ・施工装飾管理 4-2
 - ・高さ制限・開口 4-3
 - ・ステージ設置 4-4
 - ・スピーカー設置 4-4
 - ・施工装飾時の注意事項 4-5
 - ・装飾資材の防災規制 4-5
- 床面アンカー工事 4-6
- 電気工事 4-7
- 消防規定 裸火・危険物・喫煙 4-8
- 運営・管理規定
 - ・共有スペースの使用禁止 4-9
 - ・音量規制 4-9
 - ・取材・撮影 4-9
 - ・即売の禁止 4-9
 - ・無線機の使用 4-9
 - ・著作権処理 4-10
 - ・ブース管理・保険 4-10
 - ・飲食物提供 4-10
- 設備・サービス
 - ・パッケージブース 4-11
 - ・パッケージブースオプション 4-12
 - ・オリジナル装飾 4-13
 - ・臨時電話・FAX回線 4-14
 - ・インターネット接続・アンテナ接続 4-15
 - ・ストックヤード 4-16
 - ・ブース清掃 4-16
 - ・備品レンタル 4-17
 - ・コンピュータ機器レンタル 4-18
 - ・AV機器レンタル 4-20
 - ・宿泊予約 4-21
 - ・飲食券 4-22

ブース施工装飾にあたっては、本マニュアルに記載の諸規定に準じて計画してください。事務局では、規定の例外は認めませんので、装飾施工業者など関係者に本マニュアルの控えを渡すなどして周知をお願いいたします。規定に反している場合は、プランの変更や工事のやり直しをお願いする場合があります。ご了承ください。

■小間の規格と仕様

規格：1小間＝9㎡(間口3.0m x 奥行3.0m)

仕様：出展小間数の4隅を隅だしし、スペースのみの状態でご提供します。装飾は各社にて行ってください。

装飾の最低要件：

カーペットの敷込み、社名掲示をお願いします。また、隣接ブースとの境界には高さ2.7mの壁面を設置してください。

※事務局では、最小限必要な備品を備えた「パッケージブース」をご用意しています。パッケージブースのご利用により、施工装飾、撤去の手間が省け、出展効率が高まりますのでぜひご利用ください(4-11参照)。また、事務局推薦の施工装飾業者にてご予算に応じたオリジナルの装飾プランをご提案いたします。ぜひお問い合わせください。(4-13参照)

■装飾設計上の注意事項

- ・出展製品を含むすべての装飾物は、自社ブース内に収めるように設計してください。
- ・会場の既存天井から装飾物(バナー・ワイヤー等)を吊り下げることができません。
- ・通路、会場壁面や天井等に照明を投影することは禁止します。
- ・隣接他社の配置を考慮し、隣接小間の見通しに配慮ある設計をお願いします。
- ・ブース周辺の通路に来場者を滞留させることはできません。必ず、来場者の収容スペースをブース内に確保してください。
- ・100㎡以上のブースは、縦横2方向に抜けられる非常用通路を確保してください。
- ・天井張り、屋根、2階建ての装飾物、工作物は、会場内放水銃の放水障害や煙感知器の感知障害となるので、火災予防上必要な措置を講じるとともに、所轄消防署への届出が必要になる場合があります。施工を計画している場合は、5月9日(月)までに図面を添えて株式会社アコースト・コーポレーションにお問い合わせください。
- ・バルーン等の浮遊物は、自社ブースの範囲に収め、固定してください(4-3参照)。設置可能な箇所、サイズ、使用ガスについては会場の承認を受ける必要があります。設置を計画している場合は、5月9日(月)までに株式会社アコースト・コーポレーションにお問い合わせください。

■施工装飾管理

出展社のブース施工・装飾管理のため、事務局は株式会社アコースト・コーポレーションを施工装飾管理窓口として指定します。施工装飾業者および代理店(指定している場合)の情報を、【装飾施工業者届】(7-2参照)にご記入のうえ、小間装飾図面(平面・立面・パースの3点)を添付して、5月9日(月)までに株式会社アコースト・コーポレーション宛にご提出ください。

規定に反する場合や装飾設計上に問題があると判断した場合などデザインの変更や改善をお願いしますので、ご了承ください。

「パッケージブース」(4-11参照)をお申し込みの場合、また、パビリオン出展・クラスルーム出展の場合は、ご提出不要です。

お問い合わせ先

株式会社アコースト・コーポレーション 担当: 田中・平野

〒101-0052 東京都千代田区神田小川町1-1 日光ビル4F

TEL:03-5259-7971 FAX:03-5259-7972 E-mail: interop@accost.co.jp

■高さ制限

1～3小間： 通路および隣接小間から1m以内は2.7m、1mセットバックした範囲は**3.6m**とします。【図1】

4小間以上： 通路および隣接小間から1m以内は2.7m、1mセットバックした範囲は**4.8m**とします。【図2】

【図1】

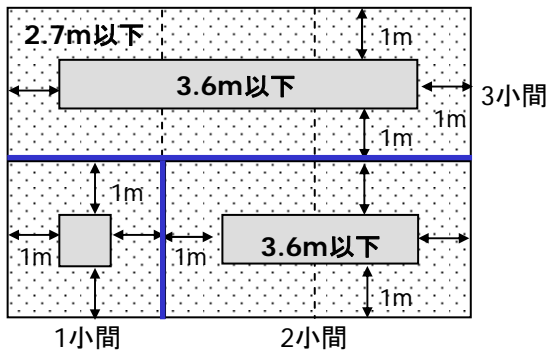

【図2】

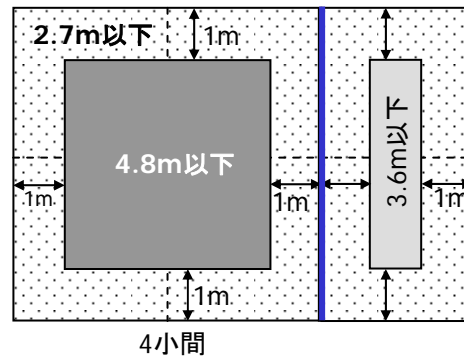

※隣接ブースとの境界面(—)には、必ず高さ2.7mの壁面を設置してください。

■高さ制限を超過する出展製品

高さ制限を超える製品を出展する場合は、事務局の承認が必要です。製品の展示位置を示した図面(平面図、立面図)と製品の高さがわかる資料・パンフレットを5月9日(月)までに株式会社アコーストコーポレーションにお送りください。申請に応じて、同社からご連絡させていただきます。なお、この場合の展示は、自社ブースの範囲に限定し、通路上の空間などにはみ出すことは禁止します。また、製品は原状で展示することとし、高さ制限を超える部分への装飾は禁止します。

■開口規定

ブースのすべての通路面に、間口の1/2以上の開口部を設けてください。出展製品や装飾物等を設置するなどして、間口の1/2以上の開口が確保できない場合は、高さを1.2m以下としてください。パラペットを設置する場合は、高さ30cm以下とします。【図3】

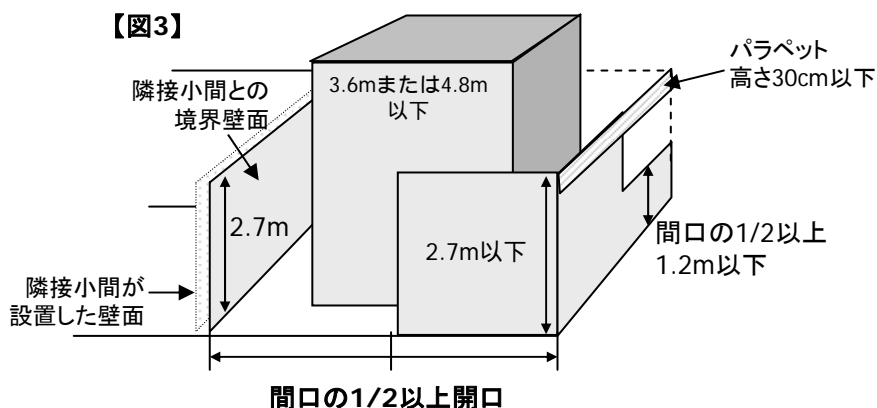

※ブースが展示ホール壁面に面している場合は、その面の開口部の設置、セットバックは不要です。造作物の裏面は、出展社の費用負担にて化粧処理(経師など)をしてください。

お問い合わせ先

株式会社アコースト・コーポレーション 担当: 田中・平野
〒101-0052 東京都千代田区神田小川町1-1 日光ビル4F
TEL:03-5259-7971 FAX:03-5259-7972 E-mail: interop@accost.co.jp

■ステージ設置

ステージなど、ブース内に来場者が滞留することが想定される箇所には、必ず来場者を収容する十分なスペースを確保してください。来場者が通路上に滞留して近隣の出展社に迷惑を及ぼしたり、来場者導線が確保できないと事務局が判断した場合、また問題が発生した場合は、小間設計の変更や改善をお願いいたします。

ブースにステージなどの設置を予定している出展社は、通路からステージまでの距離を明示した図面を、5月9日(月)までに株式会社アコースト・コーポレーションにご提出ください。

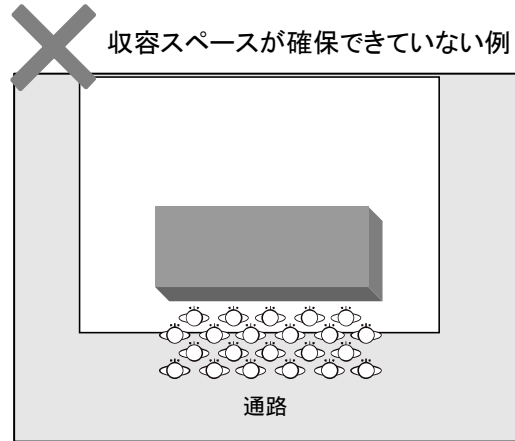
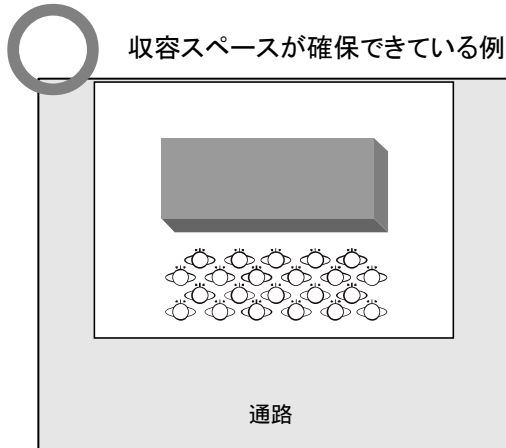

■スピーカー設置

スピーカー等の拡声装置を、近隣ブースの正面にむけて設置することを禁止します。必ず内向きになるように設置してください。【図A】 また、壁面や造作に設置する場合は、設置角度をスピーカー中心軸の垂直下方45度以内としてください。【図B】

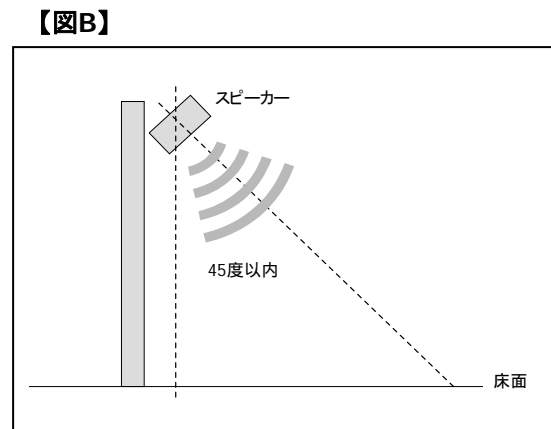
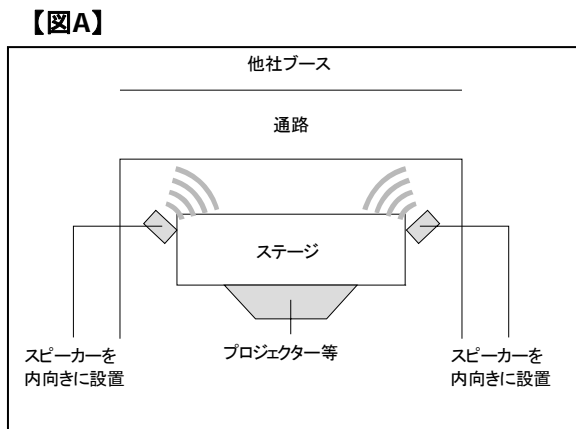

お問い合わせ先

株式会社アコースト・コーポレーション 担当: 田中・平野
〒101-0052 東京都千代田区神田小川町1-1 日光ビル4F
TEL:03-5259-7971 FAX:03-5259-7972 E-mail: interop@accost.co.jp

■装飾施工時の注意事項

- ・展示装飾物および出展物を会場既存の天井、柱、壁などに吊り下げたり、もたせかけることは禁止します。
- ・出展社による会場ピット内の作業は禁止させていただきます。やむを得ない事情により、ピット内作業が必要な場合は事務局にご相談ください。事務局指定業者の管理、指導のもと作業を許可する場合があります。
- ・施工および資材の運搬にあたっては、会場設備、電気、電話、水道等の設備、他社の装飾、出展物などを損傷しないよう十分注意してください。万一損傷した場合は、理由の如何にかかわらず出展社の費用負担にて現状回復をしていただきます。
- ・小間内床にカーペットを敷く場合は、すべて弱粘の両面テープで固定してください。ボンドなどの接着剤は使用できません。
- ・搬入出および開催期間中、電気・ガスなどによる溶接、その他火気を使用する場合は、あらかじめ株式会社アコースト・コーポレーションに届け出、承認を受けてから行ってください。また、作業中は、必ず消火器を手元に置いてください(4-8参照)。
- ・作業は必ず自社ブース内で行ってください。通路または他社ブースに資材を放置して、作業することは禁止します。撤去時もこれに準じます。
- ・消火器、屋内消火栓、スプリンクラー設備、自動火災報知設備、非常ベル、誘導灯などを装飾物で隠さないでください。また、その付近にはそれらを使用の際に障害となる展示物や、工作物、その他の物品を放置しないでください。
- ・原則として、会期中は展示設備の交換や装飾の変更をすることはできません。
- ・廃材は必ず自社にて持ち帰ってください。万一、放置されていた場合は、廃材とみなして事務局にて任意に処分し、処理費を当該出展社に請求いたします。
- ・展示ホール内は禁煙です。作業中の喫煙は、所定の喫煙所をお願いいたします。

■装飾資材の防災規制

- ・合板、シナベニヤ、プリントベニヤは、厚さに関係なく、全て防災合板を使用してください。(表面に「防災」と書かれたラベルが貼付され、裏面に5本の赤線が入ったもの)
- ・カーペット、カーテン類は防災性能を有し「防災ラベル」(日本防災協会認定のもの)を貼付されたもの以外は使用できません。
- ・防災ベニヤに厚い布、ヒダのある紙類を装飾貼付する場合は、防災性能を有するものを使用してください。ただし、薄い布紙(経師紙等)を防災ベニヤに全面密着して使用する場合はこれを認めます。
- ・旗、幕類、クロス、布類、敷物(カーペット、人工芝等)その他の装飾資材で可燃性のものを使用する場合は、すべて浸漬加工の防災処理済みのシールがついたものを使用してください。防災処理のできないものは使用できません。
- ・ホンコンフラワー、ウレタン、アセテート、ポリエステル、ナイロンなどは防災性能を与えることが困難であるため使用しないでください。
- ・発泡スチロールの使用は一切認められませんので、スタイロフォームのような材質のものを使用してください。
- ・特異な装飾材を使用する場合は、事前に株式会社幕張メッセ 国際展示場課の承認を受けてください。
- ・海外から持込む物品の使用については、日本の基準による防災性能を有することが条件となります。(製造国の防災処理認定証では使用許可はおりません)その物品を使用しないと展示目的を達することができない場合は、製造国の仕様書(日本語訳添付)を添えて、株式会社幕張メッセ 国際展示場課にお問合わせください。

搬入中または会期中に、所轄消防署の査察が予定されています。上記に違反している場合は、取り壊し、また施工のやり直しを命ぜられる場合がありますので、ご注意ください。

装飾資材に関するお問合わせ先

株式会社幕張メッセ 国際展示場課 担当:工藤・林
〒261-0023 千葉市美浜区中瀬2-1
TEL:043-296-0602 FAX:043-296-0529

床面へのアンカーボルト工事を行う場合は、【床面アンカー工事申請書】(7-7参照)と施工平面図を5月9日(月)までに株式会社アコーストコーポレーションにご提出ください。

- ・使用できるホールインアンカーは、埋め込み長さ80mm以下のもののみとします(ケミカルアンカー不可)。
- ・ピット蓋部分およびピット内への使用は一切禁止します。
- ・会期終了後は、原状復旧工事をしてください。アンカー頭部がコンクリート床面より出ている場合には、床面を水平に保つため、必ずサンダーで切断してください。ハンマーによる打ち込みやガス溶断、引き抜きは絶対にしないでください。事務局で復旧状況を確認し、未処理、処理不十分の場合や、ピット蓋の破損が確認された場合は、別途処理費を請求いたします。
- ・アンカーボルト使用に関しては、床復旧協力費として1本あたり¥1,575(消費税込)を負担いただきます。

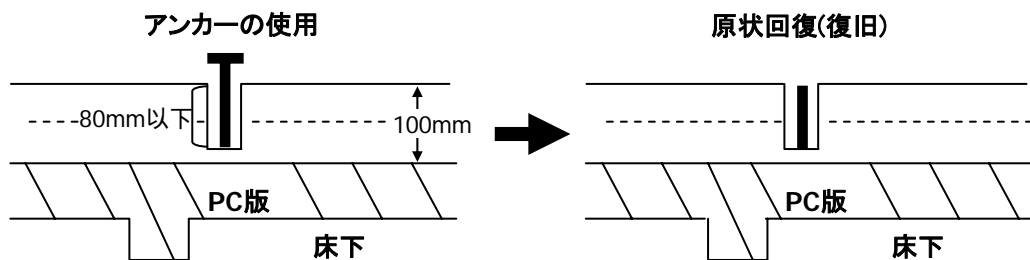

お問い合わせ先

株式会社アコースト・コーポレーション 担当: 田中・平野

〒101-0052 東京都千代田区神田小川町1-1 日光ビル4F

TEL:03-5259-7971 FAX:03-5259-7972 E-mail: interop@accost.co.jp

小間内で電気を使用する場合は、【電気供給申込書】(7-3参照)に必要な事項を記入し、5月9日(月)までに飯田電機工業株式会社にご提出ください。パッケージブースをお申し込みの場合は、ご提出不要です。

■電気供給方式と料金

供給方式	電圧	周波数	幹線工事費	電気使用料
単相3線式	100V	50Hz	¥9,975/KW	¥3,150/KW (消費税込)
単相2線式	200V	50Hz		
三相3線式	200V	50Hz		

※上記以外の特殊な電圧、周波数の供給はできませんのでご注意ください。

※1KW未満の端数のお申し込みは、切り上げさせていただきます。

■幹線工事

お申し込みにより、メインスイッチを設置します(小間数に関わらず、メインスイッチは原則として1カ所とします)。電気ピットの位置の関係で、幹線ケーブルがブース内を横断することがありますので、あらかじめご了承ください。

■小間内電気工事

事務局が設置したメインスイッチからの電気工事(小間内の分電盤、電灯、蛍光灯、コンセントなどの二次側工事)は、出展社にて行ってください。ご要望により、飯田電機工業株式会社でもお受けいたします。

□小間内電気工事上の注意

- ・ 電気工事を行う全ての作業者は、必ず電気工事士法に基づく免状を携帯してください。
- ・ 分電盤は点検、保守の容易な位置に設置してください。
- ・ 照明器具および機器の配線は、Fケーブル以上の絶縁強度のある電線を使用してください。
- ・ 近年、漏電による停電事故が発生しています。幹線経路を共有する近隣の出展社や出展製品へのダメージを防ぐため、対地電圧が100Vを超える機器および分電盤には、必ずアース工事を施してください。アース線は事務局にて施工した主幹開閉器の位置に出してあります。
- ・ 出展社による会場ピット内の作業は、事故防止のため禁止させていただきます。やむを得ない事情により、ピット内の作業が必要な場合は、事務局にご相談ください。飯田電機工業の管理、指導のもと作業を許可する場合があります。
- ・ ネオン設備の使用は禁止します。
- ・ 施工にあたっては、火災または人体への危険の防止、財物の損傷などに万全の注意を払ってください。
- ・ 電源異常および事故による停電や電圧降下のために、実演出展物、装置等を破損した場合、事務局はその責任を負いかねますので、出展社は実演にあたり十分な保護装置を施してください。

■小間内への送電

□送電開始 6月7日(火)9:00 □送電停止 6月10日(金)17:30

※上記時間以外の早期送電、24時間通電などをご希望の場合は、【電気供給申込書】にご記入ください。

■会期中の保守

会期中は、電気保守要員が会場内に常駐しております。トラブルや事故の場合は、事務局に必ずご連絡ください。

お問い合わせ先

飯田電機工業株式会社 イベント事業本部 担当: 錦木(カブラギ)・岡野

〒136-0082 東京都江東区新木場1-8-21

TEL:03-3521-3522 FAX:03-3521-3699 E-mail: interop11@iidae.co.jp

火気の使用、危険物の持込みの許可を希望する場合は、【**危険物持込許可申請書**】(7-8参照)に必要事項をご記入の上、カタログまたは実演状況説明書を2部添付し、**5月9日(月)**までに株式会社アコースト・コーポレーションにご提出ください。

■火気(裸火)の使用

展示ホールでの火気の使用は原則として禁止されていますが、展示、実演上、火気を使用する必要がある場合は、防災指針に記載された使用条件により、所轄消防署の承認を得たものに限り使用することができます。

■危険物の持込み

可燃性ガス、ガソリン、灯油類、火薬類の持ち込みは原則として禁止されていますが、展示用機材に内蔵され、当該機器と一体であるとみなされる場合および展示・実演の目的で持込む場合は、防災指針に記載された条件により、所轄消防署の承認を得て、必要最小限の範囲で持込むことができます。
多量のマッチ、多量の使い捨てライター、スプレー缶、塗料、シンナー等は危険物とみなされます。

■喫煙

指定の喫煙所を除き、完全に禁煙とします。

※スモークマシンの使用について

演出上、スモークマシンを使用する場合は、CO2のみの使用に留めてください(オイルは不可)。また、使用範囲は、自社スペース内に限定します。通路や天井に向けて使用しないでください。**使用を計画している場合は、事前に株式会社アコースト・コーポレーションに連絡し、設置場所、使用量などが危険物申請の対象にならないかご確認をお願いします。**

お問い合わせ先

株式会社アコースト・コーポレーション 担当:田中・平野

〒101-0052 東京都千代田区神田小川町1-1 日光ビル4F

TEL:03-5259-7971 FAX:03-5259-7972 E-mail: interop@accost.co.jp

■共有スペースの使用禁止

- ・アンケートの勧誘、ちらしやノベルティの配布などのサンプリングなどの行為は自社ブース内で行ってください。ブース外で行っている場合は、直ちに中止していただきます。
- ・ブース周囲の通路に来場者を滞留させることはできません。ステージ等を設置する場合は、ブース内に来場者を収容できるように設計してください(4-4参照)。来場者の誘導、整理、ブース周囲の通路確保は、すべて出展社にて行っていただきます。危険と判断される場合などは、事務局から改善をお願いいたします。
- ・ブース周囲の通路、ブースの裏や横に出展物、装飾物、カタログ、備品、植木、梱包材等を置くことはできません。ブース内にスペースを設けるか、ストックヤード(4-16参照)をご利用ください。

■音量規制

自社ブースから発生する音量は、**80dB以内**におさえてください。この数値は、ブースの境界線から1m、高さ1.5mの位置での測定値を基準とします。事務局では定期的に音量測定をし、基準を上回っている場合や、明らかに耳障りな音量を発生し、近隣の出展社や来場者の迷惑となっていると認めた場合、改善勧告を行います。勧告には速やかに従ってください。スピーカーの設置位置や向きについては十分配慮ください(4-4参照)。

■取材・撮影

- ・来場者
事務局では、来場者による撮影は特に規制しません。出展社が機材、製品やデザインなどの保護のため撮影を規制する必要がある場合は、看板を設置するなど各社にてご対応ください。
- ・報道関係者
報道関係者にはプレスバッジを発行します。報道関係者は独自に取材・撮影を行いますので、差支えないかぎりご協力くださいますようお願いいたします。
- ・出展社
自社小間の撮影は特に規制しません。来場者や他社の迷惑にならないように撮影ください。他社ブースの撮影の場合は当該出展社の許可を得てください。
- ・事務局撮影スタッフ
事務局の撮影スタッフが公式サイトへの速報掲載や、プロモーションツールとしての活用を目的とした取材・撮影を実施します。ご協力をお願いいたします。

■即売の禁止

以下に該当する出版物、ソフトウェア製品以外の即売は禁止します。

- (a)書籍および雑誌で流通の為のコード(ISBNコードあるいは雑誌コード)があるもの。
- (b)電子媒体付属の場合は、それが付録であること。
- (c)書籍本文/電子媒体ともに、アダルト的要素を含まないもの。

■無線機の使用

連絡業務に使用する無線機や、デモンストレーションに使用するワイヤレスマイク等は電波法に基づいた登録済みのものを使用してください。

■著作権処理

出展社が会期中、音楽の演奏もしくは、録音物の再生、映像の上映等を行う場合は、出展社が著作権を保有しているもの、または既に権利処理済みのものを除き、著作権に関する手続きが必要となります。音楽については、社団法人日本音楽著作権協会(JASRAC)に申し込み、所定の使用料を支払うこととなります。映像(映画、ビデオ、放送録画等)に関しては、映像制作会社、放送会社など著作権所有者の承諾を得てください。

お問い合わせ先

社団法人日本音楽著作権協会(JASRAC)東京イベント・コンサート支部
〒160-0023 東京都新宿区西新宿1-17-1 日本生命新宿西口ビル10F
TEL:03-5321-9881 FAX:03-3345-5760 <http://www.jasrac.or.jp>

■ブース管理・保険

・事務局は、期間中における会場の管理・保全のために警備員を配置する等、事故防止に最善の注意を払いますが、天災、火災、盗難、紛失、その他不可抗力により、人身および物品に対する傷害・損害が生じた場合、その責任を負いません。保険を付与する、警備員を常駐させるなどの対策を講じてください。

特に、パソコン、名刺、抽選用の景品や関係者貴重品など、ブース内の貴重品類の管理にはご注意ください。

[対策例]ワイヤー類で固定する、放置しない、施錠可能な場所に保管する、展示会終了後は持ち帰る、保険をかける等。出展社バッジ、工事者バッジの配布方法にもご注意ください。

・会場において、出展社の過失・無過失によって生じた人身および物品に対する傷害・損害については、ただちに賠償しなければなりません。事故を未然に防ぐためにも、出展社は搬入開始から会期を経て搬出完了までの全期間自社ブースで立ち合ってください。

・万一事故が発生したときは、すぐに事務局にご連絡ください。

保険に関するお問い合わせ先

東方エージェンシー株式会社 千葉営業所 担当:小川
〒260-0026 千葉県千葉市中央区千葉港8-4 日本興亜ビル5F
TEL:043-246-1441 FAX:043-246-9704

■飲食物提供

ブースで、来場者に飲食物を提供する場合は、事前に保健所への申請が必要です。ただし、個別包装された菓子類や飲料を提供する場合は、申請の必要はありません。申請に関しては、下記に直接お問い合わせください。

お問い合わせ先

千葉市保健所 食品安全課 食品指導係
TEL:043-238-9934 FAX:043-238-9936

パッケージブースは、展示に必要な設備を施した簡易展示ブースです。ご利用の場合は、【パッケージブース/オプション申込書】(7-9参照)にて5月10日(火)までに株式会社エキスポ インターナショナルにお申し込みください。オプションパーツもご用意していますのであわせてご覧ください(4-12参照)。

- ・料金には、電気使用料、小間内清掃が含まれます。
- ・出展小間数に応じて、バッジ・車両証をお送りします(3-7、3-8参照)。
- ・4小間以上をご希望の場合、その他ご不明な点は株式会社エキスポ インターナショナルにお問合わせください。

1 小間 (W2970 x D2970 x H2700 mm)

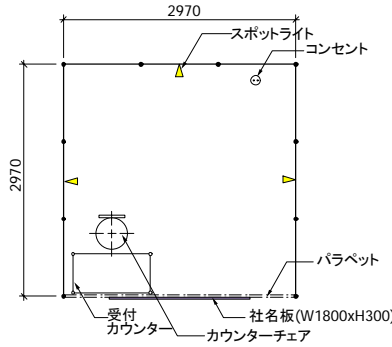
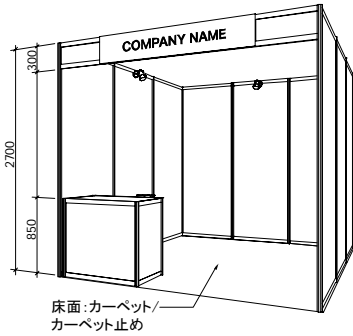

料金 (消費税込)

¥105,000

品名	数量
床面カーペット	1 小間
カーペット止め	3m
パラベット	3m
受付カウンター (システム)	1 台
カウンターチェア	1 脚
社名板 (W1800 x H300)	1 枚
スポットライト	3 灯
コンセント (100v/0.7KW)	1 ケ

2 小間 (W5940 x D2970 x H2700 mm)

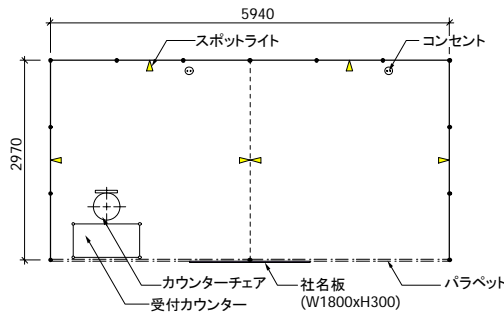
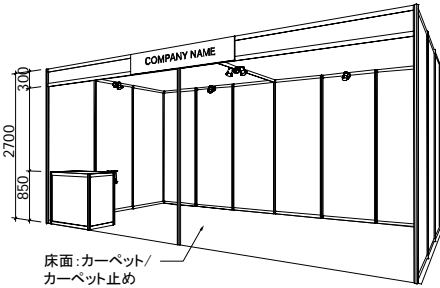

料金 (消費税込)

¥168,000

品名	数量
床面カーペット	2 小間
カーペット止め	6m
パラベット	6m
受付カウンター (システム)	1 台
カウンターチェア	1 脚
社名板 (W1800 x H300)	1 枚
スポットライト	6 灯
コンセント (100v/0.7KW)	2 ケ

3 小間 (W8910 x D2970 x H2700 mm)

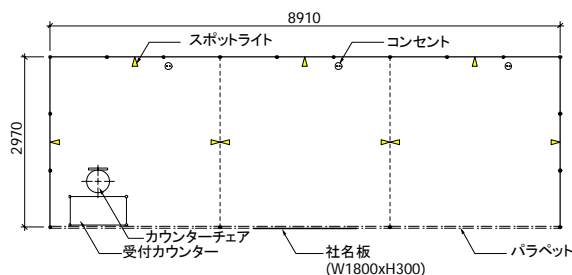
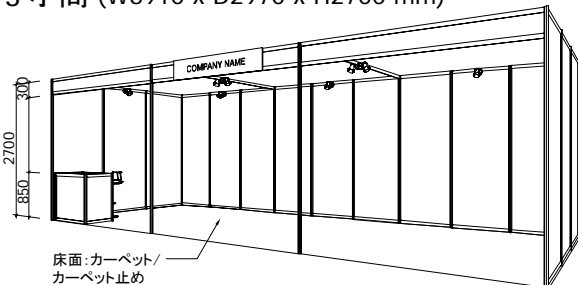

料金 (消費税込)

¥231,000

品名	数量
床面カーペット	3 小間
カーペット止め	9m
パラベット	9m
受付カウンター (システム)	1 台
カウンターチェア	1 脚
社名板 (W1800 x H300)	1 枚
スポットライト	9 灯
コンセント (100v/0.7KW)	3 ケ

パッケージブースにシステムパーツや電気工事の追加をご希望の場合は、【パッケージブース/オプション申込書】(7-9参照)にて5月10日(火)までに株式会社エキスポ インターナショナルにお申し込みください。

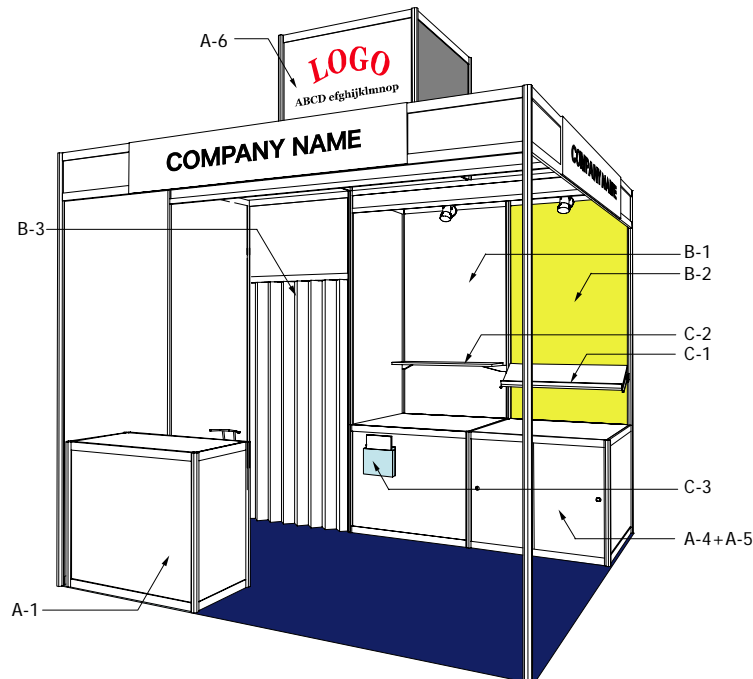

番号	品名	サイズ等	金額 (消費税込)
A-1	受付カウンター	W990xD495xH850	¥12,600
A-2	展示カウンター	W990xD495xH850	¥9,450
A-3	展示カウンター	W990xD700xH850	¥12,600
A-4	展示カウンター	W990xD990xH850	¥15,750
A-5	引き戸		¥4,200
★ A-6	タワー 1 小間仕様	W990xD990xH900、正面グラフィック出力 W964xH820 (データ寸) W950xH800 (見え寸)	¥26,250
★ A-7	タワー 2 小間仕様	W1980xD990xH900、正面グラフィック出力 W1954xH820 (データ寸) W1940xH800 (見え寸)	¥52,500
B-1	壁面		¥10,500
B-2	壁面カラーシート貼り	W990xH2700	¥8,400
B-3	アコーディオンドア		¥15,750
B-4	ドア		¥21,000
C-1	斜め棚	W950xD300	¥3,150
C-2	棚	W950xD300	¥3,150
C-3	カタログポケット	A4 サイズ	¥3,150
D-1	電気幹線工事	単相 100v、1KW 配給 (小数点以下切り上げ)	¥13,125
D-2	コンセント (3 穴 2 口)	器具のみ (電気幹線工事申込が必要です)	¥3,150
D-3	スポットライト 100w	器具のみ (電気幹線工事申込が必要です)	¥3,675

★eps または ai の完全データを interop@expo.co.jp 宛にお送りください。

お問い合わせ先

株式会社エキスポ インターナショナル 担当:西・大高

〒101-0024 東京都千代田区神田和泉町1-3-1 三恵ビル9F

TEL:03-5687-3983 FAX:03-5687-5437 E-mail: interop@expo.co.jp

事務局では、特定の代理店や指定装飾業者を持たない出展社に、本イベントの趣旨を十分理解した装飾業者をご紹介します。ご予算に応じて、効果的なブースプランをご提案させていただきます。お気軽にお問合わせください。

■事務局推薦装飾業者

株式会社アコースト・コーポレーション

〒101-0052 東京都千代田区神田小川町1-1 日光ビル4F
TEL:03-5259-7971 FAX:03-5259-7972 E-mail: interop@accost.co.jp

株式会社エキスポ インターナショナル

〒101-0024 東京都千代田区神田和泉町1-3-1 三恵ビル9F
TEL:03-5687-3983 FAX:03-5687-5437 E-mail: interop@expo.co.jp



※スケッチは、施工参考例です。

小間内に臨時電話の架設をご希望の場合は、【臨時電話・FAX回線申込書】(7-10参照)にて5月9日(月)までに株式会社アコースト・コーポレーションにお申し込みください。一括してNTT東日本に申し込みます。

□設置期間

6月7日(火)AMから順次開通～10日(金) 17:00

□料金 (消費税込)

臨時電話回線(電話機付)	¥42,000
臨時電話回線(モジュージャックまで)	¥42,000
臨時FAX(電話回線とFAX機)	¥66,150
ISDN64 回線	¥63,000
(オプション)ISDN64 ダイヤルインサービス	¥21,000

- ・料金には、工事費、基本料金、国内通話料が含まれます。
- ・ISDN64をお申し込みの場合は、より詳しい設置内容をお尋ねするため【申込票】をお送りします。
- ・電話・FAX番号は、各社に株式会社アコースト・コーポレーションよりお知らせいたします。
- ・国内通話料の超過分(¥30,000を超えた場合)と国際通話料は、会期終了後に別途請求させていただきます。
- ・FAX用紙(感熱ロール紙)は、出展社サービスカウンター(3-5参照)で追加販売いたします。
1本¥1,050(消費税込)

□申し込みの取消し

5月27日(金)以降のキャンセルについては、1回線あたり¥10,500(消費税込)のキャンセル料を申し受けます。

□注意事項

- ・お引渡し後は、回線設置箇所の移動はできませんので、お申し込み時に設置箇所を正確に図示ください。設置箇所が記入された小間設計図面を添付いただいてもかまいません。
- ・ご利用期間中の機材の盗難、紛失や不在中の無断使用については、申込者の責任となります。
- ・ISDN64は、回線数に限りがありますので、早めのお申し込みをお勧めします。
- ・通信業者とのトラブルにつきましては、出展社の責任において解決してください。

お問い合わせ先

株式会社アコースト・コーポレーション 担当:田中・平野
〒101-0052 東京都千代田区神田小川町1-1 日光ビル4F
TEL:03-5259-7971 FAX:03-5259-7972 E-mail: interop@accost.co.jp

■インターネット接続

○ShowNet接続

ShowNet環境でのインターネット接続をご希望の場合は、有料(¥75,000・消費税別)でご提供いたします。
「5.ShowNet簡単申し込みガイド」、「6.ShowNet申し込みガイド」を参照し、5月13日(金)までにお申し込みください。

お問い合わせ先

株式会社ナノオプト・メディア ShowNet担当
TEL:03-6431-7803 E-mail: netserv11@f2ff.jp

○高速光回線・ADSL回線については、下記にお問合わせください。

- ・高速光回線セット ¥84,000 (消費税込)
- ・ADSL回線セット ¥52,500 (消費税込)
- ※セットには回線・プロバイダ・ルーターが含まれます。
- ・申込期限 5月20日(金)

お問い合わせ先

株式会社幕張メッセ 通信回線担当 担当:高内・大塚
〒261-0023 千葉県千葉市美浜区中瀬2-1
TEL:043-296-0493 FAX:043-296-0492

○INS1500の手配については、下記にお問合わせください。

お問い合わせ先

NTT東日本 千葉支店法人営業部ソリューション部門 担当:宮澤
〒261-0023 千葉県千葉市美浜区中瀬1-6 NTT幕張ビル
TEL:043-350-5084 FAX:043-212-8158

■CATVアンテナ接続

幕張メッセ既設のCATV端子をご利用いただけます。下表の料金は参考料金です。ご要望に応じてお見積もりいたします。下記にお問合わせください。

		料金(消費税込)
CATV	地上デジタル放送の受信	¥42,000/回線
衛星放送(※) ・BSデジタル放送 ・CSデジタル放送 ・110° CS放送	衛星放送受信 アンテナ・チューナー持込み	¥84,000/回線
	衛星放送受信 アンテナ・チューナーレンタル	¥126,000/回線

(※)接続方法によって料金が変わります。B-CASカード等のICカードは申込者のお持込みとなります。

お問い合わせ先

株式会社幕張メッセ 情報機械室 担当:央倉・別部(ベップ)
〒261-0023 千葉県千葉市美浜区中瀬2-1
TEL:043-296-0536 FAX:043-296-0012

■ストックヤード

事務局では、出展社用のストックスペースは設置いたしません。自社ブース内にスペースが確保できない場合は、ストックヤードのご利用をお勧めします。ご希望の場合は、5月13日(金)までに**出展社専用サイト**から【ストックヤード申込書】をご提出ください。設置箇所に制限がありますので、お早めのお申し込みをお勧めします。

□規格

1ユニット W2000×D3000×H2500mm
出入口(1カ所)に施錠可能な、アコーデオンドアを設置

□設置場所

展示ホール内 壁際 ※場所は事務局で割り当てさせていただきます、会期10日前をめどにご連絡いたします。

□設置期間

6月6日(月) 13:00 見込～10日(金) 19:00

□料金

- ・1ユニット ￥94,500(消費税込)
- ・2ユニット以上 2ユニット目から￥73,500(消費税込)

※2ユニット以上のお申し込みの場合、原則として間仕切りは設置しません。設置をご希望の場合は、申し込み時にお申し出ください。会場での間仕切り設置対応はいたしかねますので、あらかじめご了承ください。

□注意事項

- ・ストックヤードは配布資料、機材、梱包材等のストックのためにお貸し出しするものです。電気工事や臨時電話の設置はできません。また、控室等の用途でも使用できませんのであらかじめご了承ください。
- ・事務局では、ストックヤードにおける盗難や紛失等の責任は一切負いかねます。各社の責任にて管理をお願いします。また、ドアの鍵を紛失された場合は、紛失補償費として￥5,250(消費税込)を別途請求させていただきます。
- ・控室としてのご利用をご希望の場合は、MPO(マーケティングスポンサーシップ)アイテムの【ミーティングスペース】のお申し込みをお勧めします。詳細は下記までお問い合わせください。

お問い合わせ先

デジタルサイネージ ジャパン 2011 運営事務局 株式会社ナノオプト・メディア内 担当:鶴久

〒141-0031 東京都品川区西五反田1-18-9 五反田NTビル5F

TEL:03-6431-7800 FAX:03-6431-7850 E-mail: sales-info@f2ff.jp <https://vem.f2ff.jp/in2011em>

■ブース清掃

会期中にブース内の清掃をご希望の場合は、【小間内清掃申込書】(7-11参照)に必要事項をご記入のうえ、5月20日(金)までに株式会社イン・サポートにお申し込みください。パッケージブースをお申し込みの場合は、お申し込み不要です。

□料金

1小間(9㎡)あたり、3日間で¥2,100(消費税込)

□清掃期間

搬入最終日(6月7日)から会期2日目(6月9)の閉館後までの3日間実施します。

□清掃内容

電気掃除機による床面清掃となります。展示台、ショーケース、展示物等の清掃は対象外となります。











お問い合わせ先

株式会社イン・サポート 担当:屋間・後藤

〒135-0016 東京都江東区東陽5-22-12 河合ビル1F

TEL:03-5683-3886 FAX:03-5683-3887

備品レンタルをご希望の場合は、【備品レンタル申込書】(7-12参照)にて5月20日(金)までに株式会社アズ・シーンにお申し込みください。

<p>1 BC-107BR</p>  <p>パイプ椅子 ¥600 W420xD460XH700XH400 カラー:ブラウン</p>	<p>2 GR-601A</p>  <p>受付カウンター ¥6,000 W900xD450XH750 カラー:ホワイト</p>	<p>3 JQ-832D</p>  <p>貴名受 ¥1,500</p>	<p>4 白布</p>  <p>白布 ¥1,200 1,000巾x2,000</p>
<p>5 DT-330</p>  <p>丸テーブル ¥4,000 S:φ600×H850 M:φ750×H850 カラー:天板ホワイト</p>	<p>6 DT332, DT-335, DT-334</p>  <p>会議用テーブル ¥3,500 DT-332/W1800xD600XH1700 DT-335/W1500xD600XH1700 DT-334/W1200xD600XH1700 カラー:天板ホワイト</p>	<p>7 AS-38</p>  <p>ティーレスセット ¥18,000 カラー:ホワイト</p>	<p>8 AS-29A</p>  <p>応接セット ¥10,000 カラー:ホワイト</p>
<p>9 TS-960</p>  <p>ハイカウンターセット ¥16,000 カラー:ブラック</p>	<p>10 DT-328W</p>  <p>角テーブル ¥2,000 S:W450×D450×H850 L:W750×D450×H850 カラー:天板ホワイト</p>	<p>11 GR-602B, GR-635B</p>  <p>ユニットカウンター GR-602B/W1200×D600×H930 ¥12,000 GR-635B/W1500×D600×H930 ¥13,000 カラー:ホワイト</p>	<p>12 BC-38W</p>  <p>スタンドチェア ¥3,500 W440×D440×SH:φ450 φ500×750 H:170 カラー:ホワイト</p>
<p>13 BC-49W</p>  <p>カフェチェア ¥3,000 W500×D530×H770×SH420 カラー:ホワイト</p>	<p>14 CO-230L</p>  <p>スチール棚 ¥6,500 W900×D450×H1800 カラー:グレー</p>	<p>15 ES-439A</p>  <p>パネルスタンド ¥2,500 W300×D300×H900-1400 板:150×150</p>	<p>16 JQ-840L</p>  <p>消火器(大) ¥4,000</p>
<p>17 CO-243</p>  <p>多目的ボックス ¥7,500 W600×D450×H750 カラー:ホワイト</p>	<p>18 ES-446A, ES-446B</p>  <p>カタログスタンド A:W250×D550×H1700 ¥5,500 B:W250×D390×H1243 ¥5,000</p>	<p>19 ES-469A</p>  <p>卓上カタログスタンド ¥1,500 W230×D150×H170</p>	<p>20 HE-770</p>  <p>コーヒーマーカーセット100人分付 ¥21,000 W190×D350×H400 消費電力:100V-950W</p>
<p>21 EP-423W, 425E</p>  <p>ボールパーテーション 1本 ¥1,500 φ360×H960 ボール用チェーン 1m ¥300 カラー:ホワイト</p>	<p>22 HE-765L, M, S</p>  <p>冷蔵庫 L:W2,000 M:W1,500 S:W1,000 L:W525-545×D590-630×H1360-1445 M:W415-475×D500-580×H1000-1200 S:W405-440×D430-520×H790-840 L:容量170L M:容量100-105L S:容量70-74L</p>	<p>23 JQ-856G</p>  <p>ダストボックス ¥2,500 W420×D275×H630 カラー:グレー</p>	<p>24 植木-大鉢、中鉢、小鉢</p>  <p>植木 大鉢 ¥3,500 中鉢 ¥2,500 小鉢 ¥1,500</p>

・上記料金は、会期中のレンタル料金、搬入出費を含みます。(消費税別途)
・記載のないアイテムにつきましては、別途見積もりいたします。

お問い合わせ先

株式会社アズ・シーン 担当:岩瀬

〒162-0065 東京都新宿区余丁町10-8

TEL:03-5368-1961 FAX:03-5368-1968

<http://www.azscene.co.jp/prod/index.html>

パソコンなどのコンピュータ機器のレンタルをご希望の場合は、【コンピュータ機器レンタル申込書】(7-13参照)にて5月20日(金)までにキッセイコムテック株式会社にお申し込みください。

パッケージレンタル (ご要望の多いソフトウェアのインストール、セキュリティ対策をパックにしました)

No.	プレゼンテーションパック	金額(税別)	OS	
P1	東芝 dynabook Satellite K30 226E/W (1280×800)	8,500	Vista Business or WinXP(SP2)	プレゼンテーションツール「PowerPoint」を含む、MS Office スタンドをインストールしたものを提供します。(2000、XP、2003、2007、2010※1 から選択)
P2	DELL OptiPlex 755SF (モニタ別)	8,500	WinXP(SP2)	

※1 Office2010をインストールする際は、Windows XP(SP3)・Windows Vista(SP1)・Windows7以上のOSが必要になります。

No.	インターネット接続パック	金額(税別)	OS	
P3	東芝 dynabook Satellite K30 226E/W (1280×800)	8,500	Vista Business or WinXP(SP3)	ウイルス対策等セキュリティを強化したものを提供します。NOD32インストール、Windowsアップデートを行います。
P4	DELL OptiPlex 755SF (モニタ別)	8,500	WinXP(SP3)	

No.	オールインワンパック	金額(税別)	OS	
P5	東芝 dynabook Satellite K30 226E/W (1280×800)	12,000	Vista Business or WinXP(SP3)	Microsoft Office スタンド、NOD32のインストール、Windowsアップデートを行います。(2000、XP、2003、2007、2010から選択)
P6	DELL OptiPlex 755SF (モニタ別)	12,000	WinXP(SP3)	

ノート

No.	品名	金額(税別)	メモリ	CPU	VRAM	ドライブ	OS
1	DELL Latitude E6510(英語版) (1600×900)	9,000	4096	Corei7 2.66G	メインメモリ共有	DVDスーパーマルチ	Windows7 Pro or WinXP(SP3)
2	DELL Latitude D520 (1024×768)	5,000	2048	Core2Duo2G	メインメモリ共有	DVD±RW	Vista Business or WinXP(SP2)
3	レノボ ThinkPad T510 4314-3VJ (1600×900)	8,500	2048	Corei5 2.40G	メインメモリ共有	DVDスーパーマルチ	Windows7 Pro or WinXP(SP3)
4	レノボ ThinkPad T410 2518-DAJ (1440×900)	8,000	2048	Corei5 2.40G	メインメモリ共有	DVDスーパーマルチ	Windows7 Pro or WinXP(SP3)
5	レノボ ThinkPad T61 7662-B2I (1440×900)	7,000	1024	Core2Duo 2.2G	nVidia Quadro NVS 140M	DVDスーパーマルチ	Vista Business or WinXP(SP2)
6	東芝 dynabook K45 (1366×768)	6,500	2048	Core i7 2.66G	メインメモリ共有	DVDスーパーマルチ	Windows7 Pro or WinXP(SP3)
7	東芝 dynabook K33 (1280×800)	6,000	2048	Core2Duo 2.8G	メインメモリ共有	DVDスーパーマルチ	Windows7 Pro or WinXP(SP3)
8	東芝 dynabook TECRA M10 (英語版) (1280×800)	6,000	3072	Core2Duo 2.4G	メインメモリ共有	CD+DVD	Vista Business or WinXP(SP2)
9	東芝 dynabook Satellite K30 226E/W (1280×800)	5,000	1024	Core2Duo 2.26G	メインメモリ共有	DVDスーパーマルチ	Vista Business or WinXP(SP2)
10	Apple MacBook Pro MC026J/A (1440×900)	9,500	4096	Core2Duo 2.66G	NVIDIA GeForce 9600M GT	DVDスーパーマルチ	OS X (10.5.6)
11	ノート用増設メモリ 1024MB	500					
12	ノート用増設メモリ 2048MB	700					
13	セキュリティワイヤー	400					

デスクトップ

No.	品名	金額(税別)	メモリ	CPU	VRAM	ドライブ	OS
14	HP dx7500 SF/CT	5,500	4096	Core2Duo 3.33G	オンボード	DVDスーパーマルチ	Windows7 or WinXP(SP3)
15	HP dc7800 MT GV808PA#ABJ	6,000	1024	Core2Duo3G	RADEON X1600XT 256MB	DVDスーパーマルチ	WinXP(SP2)
16	DELL Optiplex 980SFF	8,000	4096	Corei7-860 2.8G	Radeon HD 3450 256MB	DVDスーパーマルチ	Windows7 or WinXP(SP3)
17	DELL OptiPlex 980SFF(英語版)	8,000	4096	Corei7-860 2.8G	Radeon HD 3450 256MB	DVDスーパーマルチ	Windows7 or WinXP(SP3)
18	DELL OptiPlex 755SFF	5,000	2048	Core2Duo3G	RADEON(R)X1300 128MB or RadeonHD 2400 XT 256MB	DVDスーパーマルチ	Vista Business or WinXP(SP2)
19	DELL OptiPlex 755SFF (英語版)	5,000	2048	Core2Duo3G	ATI RadeonHD 2400 XT 256MB	DVDスーパーマルチ	Vista Business or WinXP(SP2)
20	Apple MacPro MA356J/A	23,000	8GB	DCXeon 2.66G*2	Nvidia GeForce 7300GT	Super Drive	OS X (10.4) or OS X (10.5)
21	デスクトップ用増設メモリ 1024MB	500					
22	デスクトップ用増設メモリ 2048MB	700					

ユースウェア

No.	品名	金額(税別)	備考
23	Windowsアップデート料金	2,000	「重要な更新」のみの場合です
24	ネットワーク配線、設定作業 他	Ask	ブース内ネットワーク配線、ネットワーク設定等
25	開梱設置、解体撤去	Ask	機器の開梱設置、解体撤去(片方だけでも可能です)
26	各種アプリケーションインストール	2,000~	市販、フリーアプリケーションの初期インストール

★展示会場内での盗難が非常に多くなっております。セキュリティワイヤーをかける、会期終了後はPCを鍵のかかる場所に保管するなどの対策をとることをお勧めいたします。セキュリティワイヤーは、上記リストの13でレンタルいただけます。

ソフトレンタル (Microsoft Office、セキュリティ対策ソフト)			
No.	品名	金額(税別)	備考
27	MS Office2010/2007/2003/XP/2000 Professional Plus ※2	2,500	日本語版、英語版 (Windows版のみ、インストール料必須)
28	MS Office2010/2007/2003/XP/2000 Standard ※2	2,000	日本語版、英語版 (Windows版のみ、インストール料必須)
29	キングソフト Office2010	500	日本語版 (Windows版のみ、インストール料必須)
30	キャンノITソリューション NOD32アンチウイルス	無料	日本語版、英語版 (Windows版のみ、インストール料必須)
31	シマンテック Norton AntiVirus (OEM提供)	400	日本語版、英語版 (Windows版のみ、インストール料必須)
32	ウイルス対策サービス Powered by トレントマイクロ	400	日本語版 (Windows版のみ、インストール料必須)
33	ソフトウェアインストール料金	2,000	1種類ごとに必要、1台あたりのインストール料金です
34	データ消去ソフト 日立ケーシステムズ CLEAR-DA	500	1台ごとに必要 ※3

※2 Office2010をインストールする際は、Windows XP(SP3)・Windows Vista(SP1)・Windows7以上のOSが必要になります。

※3 本ソフトを用いたデータ消去作業は、約2時間以上 (目安: 3~9分/1GB) かかるため、会期終了後にPCをお持ち帰りの上、作業をされることをお勧めいたします

液晶モニタ			
No.	品名	金額(税別)	備考
35	24" 液晶モニタ マルチメディア液晶 三菱 MDT241WG 他	10,000	WideUXGA 24"(1920×1200)
36	23.6" 液晶モニタ サムスン SyncMaster2494HS 他	3,500	FHD23.6"(1920×1080)
37	20" 液晶モニタ サムスン 204B 他	3,200	UXGA 20"(1600×1200)
38	19" 液晶モニタ 三菱 RDT195V 他	2,200	SXGA 19"(1280×1024)
39	17" 液晶モニタ SHARP、サムスン製	1,600	SXGA 17"(1280×1024)
40	15" 液晶モニタ SHARP LLT15G3 他	1,500	XGA 15"(1024×768)
41	モニタ (15~24" 液晶用) 壁掛け用金具 (VESA規格対応)	1,300	モニタ座取り外し希望の場合、1台あたり2,000円加算

デジタルサイネージ			
No.	品名	金額(税別)	備考
42	32型液晶ホスター製作&表示システム「ハルエとケイジ」HK32V001	18,000	WXGA60 32"(1366×768)
43	モニタ(32"液晶用) 壁掛金具LW-37	3,700	モニタ座取り外し希望の場合、1台あたり2,000円加算

iPad			
No.	品名	金額(税別)	備考
44	Apple iPad MB293J/A Wifi 32GB	4,500	Wifi専用モデル

データ通信カード			
No.	品名	金額(税別)	備考
45	イーモバイル D02HW (USB接続タイプ)	6,000	Windows XP、Vista、7、MacOS10.4~10.6 対応
46	WiMAXデータ通信端末 MW-U2510/DM (USB接続)	6,000	Windows XP、Vista、7、MacOS10.4~10.6 対応
47	PocketWifi データ通信端末 D25HW 本体	7,500	Windows XP、Vista、7、MacOS10.4~10.6対応

プリンタ			
No.	品名	金額(税別)	備考
48	(インクジェット) CANON PIXUS IP90 or IP100	6,200	A4対応インクジェットプリンタ ※インク込み
49	(インクジェット) EPSON PM-G4500	10,500	A3対応インクジェットプリンタ ※インク込み
50	(モノクロレーザー) CANON Satera LBP3000B	9,800	A4対応モノクロレーザープリンタ ※トナー込み
51	(モノクロレーザー) CANON Satera LBP3970	26,000	A3対応モノクロレーザープリンタ(ネットワーク対応) ※リサイクルトナー込み
52	(カラーレーザー) CANON LBP5400 **	23,000	A4対応カラーレーザープリンタ(ネットワーク対応) ※従量制料金
53	(カラーレーザー) CANON LBP5700 or 5910 **	110,000	A3対応カラーレーザープリンタ(ネットワーク対応) ※従量制料金 (開梱梱包作業込)

** 従量制料金、500枚まで追加料金無し。501枚以上は、1枚毎23円の追加料金がかかります

ネットワーク機器			
No.	品名	金額(税別)	備考
54	(HUB) Melco LSW-GT-8NSR	700	10/100/1000M対応 8ポートスイッチングハブ
55	(HUB) Melco LSW10/100-8H	600	10/100M対応 8ポートスイッチングハブ
56	(ルータ) NTT-ME MN8300	1,800	FTTH/ADSL/CATV対応高速ブロードバンドルータ

- ・レンタル料金は、会期中の特別料金です。搬入搬出費、開梱、設置、梱包作業は含まれておりません。
- ・会場への納品日時は、6月7日(火)10時~12時を予定しております。それ以外の納品をご希望の場合は別途ご相談ください。
- ・また、事前搬入・事後搬出も承ります。ご希望の場合、別途お見積もりさせていただきます。
- ・上記以外にも、各社パソコン本体、増設カード、周辺機器、ネットワーク機器など、多数取りそろえております。
- ・開催日直前は、お申し込みが殺到し、ご希望に添えない場合もございます。お申し込みはお早めをお願いいたします。
- ・代金は、申込書受領後、キッセイコムテック(株)よりご請求いたしますので、銀行振込にてお支払いください。
- ・尚、別途記載料金のほかに、消費税が加算されます。

お問い合わせ先

キッセイコムテック株式会社 担当: 吉瀬・湯田

〒170-0005 東京都豊島区南大塚3-32-1 大塚S&Sビル

TEL:03-5843-0328 FAX:03-5979-6335 E-mail: kcrent@comtec.kicnet.co.jp

映像、音響関連機器のレンタルをご希望の場合は、【AV機器レンタル申込書】(7-14参照)にて5月20日(金)までに株式会社光和にお申し込みください。

	品名・型式・単価		品名・型式・単価
1	マルチDVDプレーヤー(NTSC・PAL) JVC XV-N672S  ¥10,000	10	37"プラスマディスプレイ (ビデオ・XGAフル) HITACHI CMP-307XJ  ¥115,000
2	DVDプレーヤー Pioneer DVD-V730  ¥10,000	11	40"LCDモニター (フルハイビジョン1920x1080) SONY KDL-40V2500  ¥98,000
3	ブルーレイディスクレコーダー SONY BDZ-L55  ¥10,000	12	45"LCDモニター (フルハイビジョン1920x1080) SHARP LC-45GE2  ¥110,000
4	20"LCDワイドテレビ (パソコンとの接続不可) SHARP LC-20AX5  ¥24,000	13	57"LCDモニター (フルハイビジョン1920x1080) NEC LCD5710  ¥130,000
5	26"LCDワイドテレビ SHARP LC-26BD1  ¥32,000	14	65"LCDモニター (フルハイビジョン1920x1080) SHARP PN655  ¥180,000
6	20"PC用LCDモニター(UXGA) Samsung SyncMaster213T  ¥20,000	15	100"BOX型RGBプロジェクター HITACHI NX100-1112 SSA-B  ¥740,000
7	20"PC用LCDモニター (UXGA) NEC LCD2070NX  ¥20,000	16	70"BOX型RGBプロジェクター HITACHI NX70-1111S  ¥340,000
8	LCDプロジェクター (3500ANSILルーメン) SANYO LP-XT16  ¥100,000	17	音響設備 (小) (マイク*1 アンプ*1 SP*2) BOSE101  ¥36,000
9	LCDプロジェクター (3000ANSILルーメン) SANYO LP-XC10  ¥70,000	18	音響設備 (大) (マイク*1 アンプ*1 SP*2) RAMSA WS-A200  ¥68,000

- ・上記料金は、会期中のレンタル料金、搬入出費、セット費を含みます。(消費税別途)
- ・料金表に記載のない機材につきましては、別途お見積もりいたしますのでお問合わせください。
- ・機材の詳細をご覧になりたい方は、URL <http://www.kowanet.co.jp> をご覧ください。

お問合わせ先

株式会社光和 担当:桜田・吉田

〒135-0053 東京都江東区辰巳1-7-32

TEL:03-3522-1040 FAX:03-3522-2190 E-mail: interop@kowanet.co.jp

特別料金にて以下のホテルをご用意しています。予約をご希望の場合は、【宿泊予約申込書】(7-15参照)にて5月16日(月)までにお申し込みください。

幕張メッセから	ホテル名	室料(税・サービス料込)	
		1人1部屋利用(シングル)	2人1部屋利用(ツイン)
徒歩2分	ホテルニューオータニ幕張 〒261-0021 千葉市美浜区ひび野2-2 TEL:043-297-7777 FAX:043-297-7788	26㎡ 通常価格 ¥23,100 特別価格 ¥19,000	26㎡ 通常価格 ¥28,876 特別価格 ¥25,000
徒歩2分	東京ベイ幕張(旧幕張プリンスホテル) 〒261-0021 千葉市美浜区ひび野2-3 TEL:043-296-1111 FAX:043-296-0977	18㎡ 通常価格 ¥16,800 特別価格 ¥10,000	
徒歩5分	ホテルグリーンタワー幕張 〒261-0021 千葉市美浜区ひび野2-10-3 TEL:043-296-1122 FAX:043-296-1125	17㎡ 通常価格 ¥12,127 特別価格 ¥10,000	

※上記料金は、1室1泊の料金です。 ※満室になる場合がありますので、お早めにお申し込みください。

□申し込み・お支払い

1. 【宿泊申込書】に必要事項をご記入の上、FAXでお送りください。申込書受付後、「回答書」および「請求書」をFAXいたします。
2. お支払いは、クレジットカードまたは銀行振込により事前をお願いいたします。

□クレジットカード

VISA, MASTER, DINERS, AMEX, JCBがご利用いただけます。お申し込み後、1週間以内に引落としの手続きをさせていただきます。

□銀行振込

「請求書」に記載の請求額を、指定日までに指定口座にお振込みいただき、振込控のコピーをFAXにてJTBにお送りください。期日までにお振込みがない場合は予約を取り消させていただきますのであらかじめご了承ください。また、振込手数料はお客様にて負担いただきますようお願いいたします。

3. お支払い確認後、【予約確認証】をお送りいたします。

□変更・取消し

1. 下記に定める取消料をお支払いいただくことにより、いつでも予約の取消しをすることができます。
2. お申し込み内容(宿泊者氏名、部屋タイプなど)の変更や取消しは、FAX(書面)にてお知らせください。
※電話での変更は承っておりません。ご了承ください。

宿泊日より	取消料
10日前までに連絡	無料
9~2日前までに連絡	1室につき1泊料金の10%
前日までに連絡	1室につき1泊料金の20%
当日に連絡	1室につき1泊料金の80%
無連絡	1室につき1泊分全額

お問合わせ先

株式会社JTB首都圏 (※4月1日以降 株式会社JTB法人東京) 担当: 多辺田・関・篠村
〒105-0004 東京都港区新橋1-18-16 日生新橋ビル5F
TEL:03-3504-0795 FAX:03-3502-3169

展示会場内のラウンジをはじめとする、幕張新都心で利用できる飲食共通券を販売します。ご希望の場合は、**【飲食共通利用券申込書】(7-16参照)**にて**5月9日(月)**までに株式会社幕張メッセにお申し込みください。

□料金

1シート ¥1,000 (¥250×3枚+ ¥100×2枚+ ¥50×1枚の6枚綴り)

□利用可能施設

○ 展示会場内ラウンジ

○ 幕張メッセ内レストラン・売店

ロイヤルガーデンコート(カフェテリアレストラン) / セントラルカフェテリア(カフェテリアレストラン) / ニューウェーブ(売店) / パローネ(売店) / カフェテラス GRANDE MER(カフェテラス) / まん福(ラーメン) / ちばマリンショップ(千葉県特産品)

○ JR海浜幕張駅構内

吉野家海浜幕張店(牛丼) / タイム海浜幕張店(カレー) / ベッカーズ海浜幕張店(サンドイッチ) / カフェソラール海浜幕張店(喫茶・軽食) / きおい食堂(和食) / リトルマーメイド海浜幕張(ベーカリー&カフェ) / あずみ海浜幕張店(そば・うどん)

○ ホテルニューオータニ幕張内 ○ アパホテル& リゾート<東京ベイ幕張>内 ○ ワールドビジネスガーデン内

○ プレナ幕張内 ○ 幕張テクノガーデン内 ○ 三井アウトレットパーク幕張 ○ メッセアミューズモール内

○ パルプラザ幕張内 ○ スーク海浜幕張 ○ あうね 幕張店 ○ ROOM DECO かねたや 幕張新都心店

○ ホテルグリーンタワー幕張内 ○ ホテルザ・マンハッタン内 ○ ホテルスプリングス幕張内

○ ホテルフランクス内

※ 一部ご利用頂けない店舗があります。ご利用時にご確認ください。

※ 釣銭はできません。端数は現金にてお支払いください。

□購入方法

申込書の提出後に、幕張メッセから請求書が送付されますので、下記の銀行口座にお振込みください。振込みが確認でき次第、飲食共通利用券、代金預り証、残金精算依頼書が送付されます。

※お振込みのない場合は、発送されませんのであらかじめご了承ください。

振込先: 千葉銀行 本店 口座名: (株)幕張メッセ 普通預金 3128841
振込期限: 5月23日(月)

□払戻し

残った飲食券は、払戻しできます。ご購入時に、送付された代金預り証・残金精算依頼書に未使用飲食券を添えて、会期終了後 2週間以内にご返送ください。折り返し、領収書が送付され、指定銀行口座に払戻しされます。

お問合わせ先

株式会社幕張メッセ 経理・管理課 飲食券担当

〒261-0023 千葉県千葉市美浜区中瀬2-1

TEL:043-296-0525 FAX:043-296-0529